

WORKZONE®

XXL ledwerklamp Baladeuse XXL à LED XXL LED-Werkstattlampe

BM01009-COB



3 Jaar/
ans/
Jahre
GARANTIE

KLANTENSERVICE • SERVICE CLIENTS • KUNDENSERVICE

☎ + 32 (0) 3/231.72.25

💻 info@teknihall.be

GEbruiksAANWIJZING / MODE D'EMPLOI / BEDIENUNGSANLEITUNG



Oplader/Chargeur/
Netzteil

3977
AA 04/23 F
50000956

Inhoudsopgave

Introductie	3
Leveringsomvang / onderdelen van het apparaat	4
Leveringspakket / onderdelen	4
Algemeen	6
Gebruiksaanwijzing lezen en bewaren	6
Verklaring van symbolen	6
Veiligheid	7
Reglementair gebruik	7
Veiligheidsinstructies	7
Veiligheidsinstructies voor opladers	8
Veiligheidsinstructies voor accu's	8
Eerste ingebruikneming	9
Accu opladen	9
Accu opladen	9
Positionering van de werklamp	10
Werklamp ophangen	10
Werklamp magnetisch bevestigen	10
Werklamp opstellen	11
Reiniging	11
Bewaring	11
Onderhoud	11
Accu's	12
Technische gegevens	12
Laadadapter	12
Conformiteitsverklaring	13
Verwijdering	13
Verpakking verwijderen	13
Product recyclen	13

Introductie

Hartelijk dank voor het aanschaffen van XXL ledwerklamp van WORKZONE.
Hiermee heeft u een kwalitatief hoogwaardig product gekocht, dat aan de hoogste kwaliteits- en veiligheidsnormen voldoet. Ter wille van de juiste hantering en een lange levensduur raden wij u aan de volgende instructies in acht te nemen.

Gelieve de handleiding - met name de veiligheidsvoorschriften - zorgvuldig door te lezen alvorens u het apparaat in gebruik neemt. U vindt hier een aantal belangrijke en praktische instructies die door elke gebruiker van tevoren moeten worden gelezen en begrepen.
Bewaar deze handleiding goed en geef deze mee als het apparaat door wordt gegeven.
Deze handleiding kunt u ook als PDF-bestand downloaden via onze homepage.

XXL ledwerklamp

Model:

BM01009-COB

GEÏMPORTEERD DOOR:

AHG Wachsmuth & Krogmann mbH

Lange Mühren 1

20095 Hamburg

Duitsland

50000956

www.wachsmuth-krogmann.com

Leveringsomvang / onderdelen van het apparaat

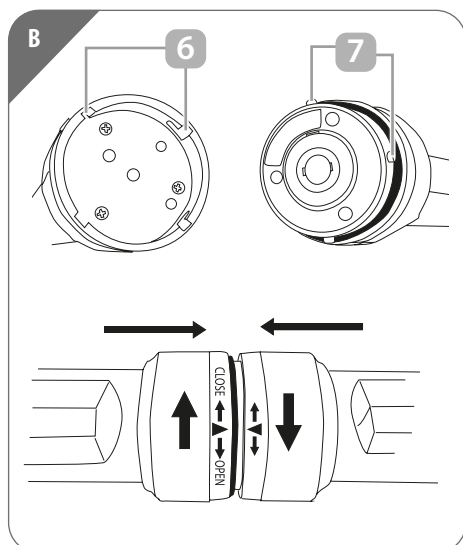
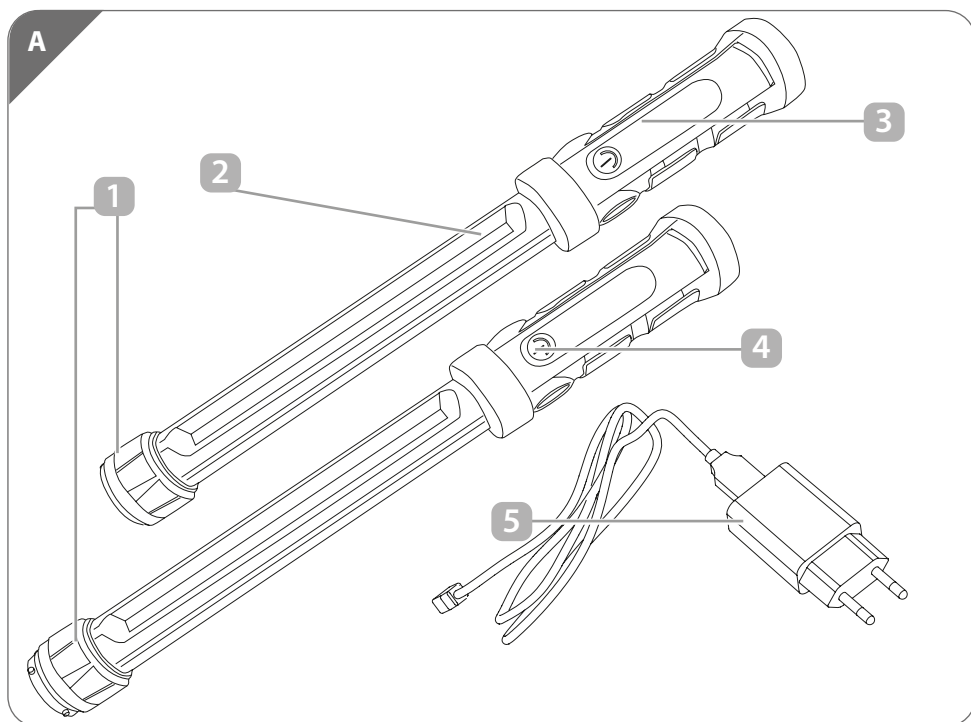

Leveringspakket / onderdelen

- | | | | |
|---|--------------------|----|----------------------|
| 1 | Werklamp, 2x | 8 | Haak |
| 2 | Lichtlijst | 9 | Laadlichtje |
| 3 | Handgreep | 10 | Laadbus |
| 4 | Aan-/uitschakelaar | 11 | Magneethouder |
| 5 | Oplader | 12 | Uitklapbare greep |
| 6 | Openingen | 13 | Gebruiksaanwijzingen |
| 7 | Kunststof noppen | 14 | Garantiekaart |

Leveringsomvang / onderdelen van het apparaat

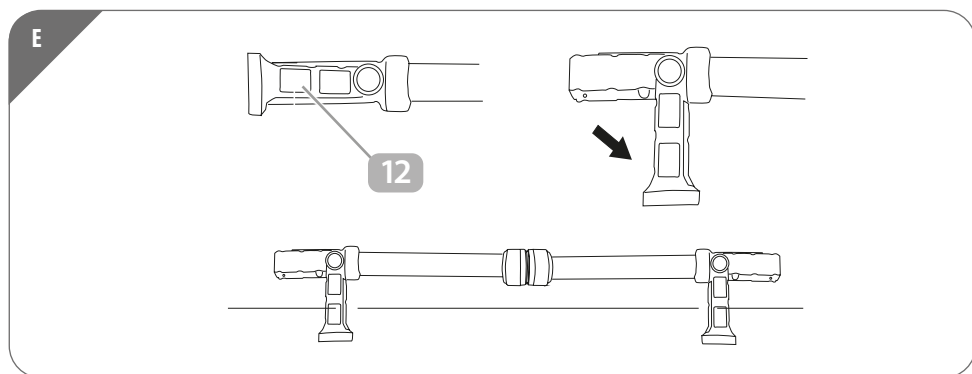
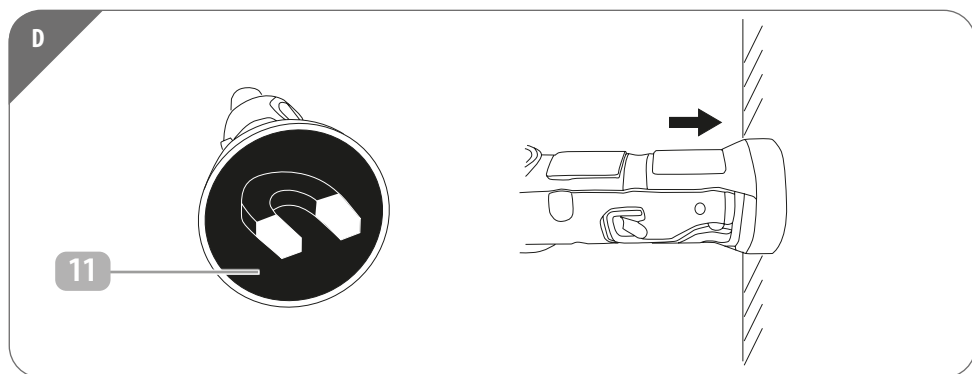
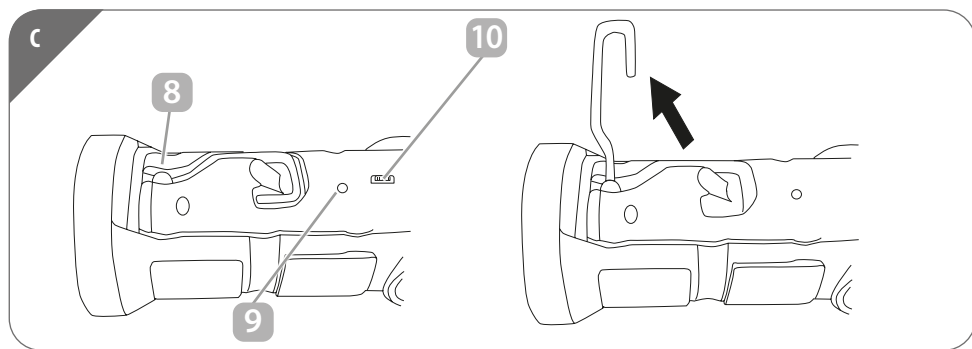

Algemeen

Gebruiksaanwijzing lezen en bewaren



Deze gebruiksaanwijzing hoort bij deze XXL ledwerklamp (hierna "product" genoemd).

De gebruiksaanwijzing bevat belangrijke informatie over de bediening en het gebruik. Lees de gebruiksaanwijzing, met name de veiligheidsvoorschriften, zorgvuldig door, alvorens het product te gebruiken. Het niet naleven van deze gebruiksaanwijzing kan ernstig letsel of schade aan het product veroorzaken. De gebruiksaanwijzing is gebaseerd op de in de Europese Unie geldende normen en regels. Let in het buitenland ook op landspecifieke richtlijnen en wetten.

Bewaar de gebruiksaanwijzing voor toekomstig gebruik. Ingeval u het product aan derden doorgeeft, dient u deze gebruiksaanwijzing mee te geven.

Verklaring van symbolen

De volgende symbolen en signaalwoorden worden in deze gebruiksaanwijzing, op het XXL ledwerklamp of op de verpakking gebruikt.



Uitgavedatum van de gebruiksaanwijzing: maand/jaar



WAARSCHUWING! Dit signaalsymbool /-woord duidt op een gevaar met een gemiddeld risiconiveau, dat, indien niet vermeden, de dood of ernstig letsel tot gevolg kan hebben.



Voorzichtig! Dit signaalsymbool /-woord duidt op een gevaar met een laag risico, dat, indien niet vermeden, klein of middelmatig letsel tot gevolg kan hebben.



Enkel geschikt voor gebruik binnenshuis.



AANWIJZING! Dit signaalwoord waarschuwt voor mogelijke materiële schade.



Conformiteitsverklaring (zie hoofdstuk 'Conformiteitsverklaring'): Producten die met dit symbool zijn gekenmerkt, voldoen aan alle geldende communautaire regels van de EER (Europese Economische Ruimte).



Dit label bevestigt dat het product bij beoogd gebruik veilig is. Het controlelabel GS (Gepriüfte Sicherheit) bevestigt de conformiteit van het product met de Duitse wet op de productveiligheid (Produktsicherheitsgesetz - ProdGS).



Dit symbool duidt op elektrische apparaten die op basis van een dubbel geïsoleerde behuizing voldoen aan veiligheidsklasse II.



Dit symbool duidt erop dat het product werkt op lage veiligheidsspanning (SELV/PELV).



Dit symbool geeft apparaten aan die op gelijkstroom werken.



Met dit symbool wordt de polariteit van de stroom aan de USB-aansluiting weergegeven.



Het met dit symbool gekenmerkte toestel beschikt over een schakelende voeding.



Het apparaat bevat een veiligheidstransformator.

Veiligheid

Reglementair gebruik

De werklamp werd uitsluitend ontworpen voor de verlichting van indoor werkruimten. Ze is alleen bestemd voor privégebruik en niet voor commerciële doeleinden. Gebruik de werklamp alleen op de manier die in deze gebruiksaanwijzing is beschreven. Elk ander gebruik geldt als niet regulier en kan leiden tot materiële schade of persoonlijke letsels. De werklamp is geen speelgoed voor kinderen.

De fabrikant of handelaar is niet aansprakelijk voor schade die is ontstaan door niet regulier of verkeerd gebruik.

Veiligheidsinstructies



WAARSCHUWING! **Verwondingsgevaar!**

Het oneigenlijke gebruik van de werklamp kan leiden tot beschadigingen aan de ogen, omdat het licht van de werklamp zeer helder is.

- Kijk nooit direct in het licht van de werklamp.
- Verblind nooit personen of andere levende wezens.



WAARSCHUWING! **Brandgevaar!**

Het oneigenlijke gebruik van de werklamp en ingebouwde accu's kan ervoor zorgen dat de werklamp een brandgevaar vormt.

- Gooi de werklamp nooit in het vuur.
- Stel de werklamp nooit bloot aan een vuur- of ontploffingsgevaarlijke omgeving.

- Als u de werklamp niet gebruikt, reinigt of als er een storing optreedt, schakel dan steeds de werklamp uit.
- Ontkoppel de werklamp van het stroomnet telkens wanneer het laadproces is beëindigd.



Beschadigingsgevaar!

Een verkeerde omgang met de werklamp kan leiden tot schade aan de werklamp.

- Bescherm de werklamp tegen stoten.
- Gebruik de werklamp niet langer als de plastic componenten van de werklamp barsten of scheurtjes vertonen of zijn vervormd.
- De lichtbron van deze werklamp kan niet worden vervangen. Als de lichtbron het einde van haar levensduur heeft bereikt, dient de gehele werklamp te worden vervangen.
- Gebruik de werklamp uitsluitend binnenshuis. Gebruik deze nooit in vochtige ruimten of in de regen.
- Stel de werklamp nooit bloot aan een hoge temperatuur, extreme kou of weersomstandigheden.
- Plaats de werklamp nooit op of in de buurt van hete oppervlakken (bijv. kookplaten).

Veiligheidsinstructies voor opladers



WAARSCHUWING! **Gevaar voor elektrocutie!**

Een foutieve elektrische installatie of te hoge netspanning kan leiden tot elektrocutie.

- Gebruik uitsluitend de oplader om het artikel op te laden.
- Laad met de meegeleverde oplader geen andere elektrische toestellen op.
- Sluit de oplader slechts aan, als de netspanning van het stopcontact overeenstemt met wat op het typeplaatje is vermeld.
- Sluit de oplader uitsluitend aan op een goed bereikbaar stopcontact zodat u hem bij een storing snel van het stroomnet kunt loskoppelen.
- Raak de stekkervoeding nooit met vochtige handen aan.



WAARSCHUWING!

LEVENSGEVAAR EN RISICO OP ONGEVALLEN VOOR (KLEINE) KINDEREN!

Gevaren voor kinderen en personen met verminderd fysieke, sensorische of mentale vaardigheden (bij voorbeeld gedeeltelijk gehandicapten, oudere personen met een beperking van hun fysieke en mentale vaardigheden) of een gebrek aan ervaring en kennis (bij voorbeeld oudere kinderen).

- De oplader kan door kinderen vanaf 8 jaar en ook door personen met beperkte fysieke, sensorische of mentale

vaardigheden of een gebrek aan ervaring en kennis worden gebruikt als ze onder toezicht staan of over het veilige gebruik van de oplader werden geïnformeerd en de daaruit voortvloeiende risico's begrijpen. Kinderen mogen niet met de oplader spelen. Reiniging en onderhoud door de gebruiker mogen niet door kinderen zonder toezicht worden uitgevoerd.

- Houd kinderen jonger dan 8 jaar buiten het bereik van de werklamp en de oplader.



Beschadigingsgevaar!

Een verkeerde omgang met de oplader kan leiden tot schade.

- Houd de oplader weg van een open vuur en hete oppervlakken.
- Dompel de werklamp en de oplader nooit onder in water of andere vloeistoffen.

Veiligheidsinstructies voor accu's



Beschadigingsgevaar!

Een verkeerde omgang met de werklamp kan leiden tot schade aan de werklamp.

- Als u merkt dat de lichtsterkte van de werklamp afneemt, dient u de accu op te laden om een diepte-ontlading van de accu te vermijden.
- Als u de werklamp gedurende een langere tijd niet wilt gebruiken, dient u de accu volledig op te laden alvorens de lamp weg te bergen.
- De accu is niet vervangbaar. Als deze versleten is, moet het hele product worden afgevoerd.

Eerste ingebruikneming

Werklamp en leveringspakket controleren



WAARSCHUWING!

Verwondingsgevaar!

Baby's en kleine kinderen kunnen verstrikt raken in de verpakingsfolie en erin stikken.

- Zorg ervoor dat kinderen en kleine kinderen niet met de verpakingsfolie spelen.



Beschadigingsgevaar!

Als u de verpakking onvoorzichtig opent met een scherp mes of andere scherpe voorwerpen, dan kan de werklamp snel worden beschadigd.

- Ga voorzichtig te werk bij het openen.
 1. Neem de werklamp ① uit de verpakking.
 2. Controleer of de levering volledig is (zie **afb. A**).
 3. Controleer of de werklamp of de oplader schade vertoont. Is dit het geval, gebruik de werklamp dan niet. Richt u dan via het service-adres op de garantiekaart tot de producent.

Accu opladen

1. Steek de ronde aansluiting van de oplader ⑤ in de laadbus ⑩ in de handgreep ③ van de werklamp ① (zie **afb. C**).
2. Verbind de oplader met het elektriciteitsnet. Het laadlichtje ⑨ brandt rood en de accu wordt geladen.
3. Ontkoppel de werklamp van het stroomnet na het laden. Het laadlichtje brandt groen als de accu volledig is opgeladen.

Accu opladen



De onderdelen van de werklamp kunnen apart of samen worden geladen.

- Om te garanderen dat beide onderdelen van de werklamp dezelfde helderheid van licht verspreiden, laadt u de werklamp op als de delen samen zijn gemonteerd

U kunt de werklamp als volgt bedienen:

1. Druk 1x op de aan/uit schakelaar ④ (zie **afb. A**), om de werklamp ① in de helderste modus (100 %) te gebruiken.
2. Druk 2x op de aan/uit schakelaar om de werklamp met een zwakker licht (modus 50 %) te gebruiken.
3. Om de werklamp uit te schakelen, drukt u opnieuw op de aan/uit schakelaar.

De lichtduur van de werklamp bedraagt bij een volledig geladen accu ca. 2 uur.

Verlichtingsbereik van de werklamp verstellen

Als u aan de lichtlijst ④ draait, stelt u het verlichtingsbereik van de werklamp ① traploos in voor een bereik van ca. 90°.

Werklamp verbinden / losmaken Werklamp verbinden

1. Neem een werklamp ① in de linker hand en de tweede werklamp in de rechter hand.
2. Beweeg de kunststof noppen ⑦ aan het voorste deel van een werklamp in de openingen ⑥ aan het voorste gedeelte van de tweede werklamp. Daarbij speelt het geen rol welke werklamp zich in welke hand bevindt (zie **afb. B**).
3. Zorg ervoor dat de pijlen aan het voorste gedeelte van de werklamp tegen elkaar liggen, zodat de werklamp na het verbinden een continue lichtlijst vertoont (zie **afb. B**).

4. Draai met de rechter hand naar links en tegelijk met de linker hand naar rechts om de werklampen via een klikmechanisme te verbinden.



Neem de werklampen bij het verbinden aan de lichtlijst in de hand en niet aan de handgreep. Zo verkort u de hendel en kunnen de werklampen gemakkelijker worden verbonden.

Verbonden werklamp losmaken

1. Om de met elkaar verbonden werklampen ① van elkaar te scheiden, neemt u de werklampen in de handen.
2. Draai met de rechter hand naar rechts en tegelijk met de linker hand naar links. Daarbij speelt het geen rol welke werklamp zich in welke hand bevindt. De klikverbinding komt los.

Positionering van de werklamp



WAARSCHUWING! **Verwondingsgevaar!**

De werklamp is geen steun en geen greep. U kunt u verwonden als u de werklamp als greep gebruikt.

- Gebruik de werklamp niet om u eraan vast te houden of erop te leunen.



VOORZICHTIG!

Beknellings- en klemgevaar!

De werklamp heeft een uitklapbare greep. Bij een onachtzame hantering kunnen uw vingers in de holle ruimte van de uitklapbare greep bekneld of verwond raken.

- Let bij het gebruik van de uitklapbare greep op handen en vingers. U kunt uw werkgebied flexibel en optimaal verlichten als u een van de volgende opties kiest:

- Verbind de werklamp ① met de tweede werklamp (zoals beschreven in hoofdstuk "Werklamp verbinden").
- Hang de werklamp op met de uitklapbare, draaibare haak ⑧.
- Om een beter houvast te garanderen, stelt u de werklamp met de magneethouder ⑩ op magnetische oppervlakken.
- Gebruik de uitklapbare greep ⑫, om de werklamp neer te zetten.

Werklamp ophangen

1. Verbind eventueel de beide werklampen ① met elkaar (zoals beschreven in het hoofdstuk "Werklamp verbinden") (zie **afb. B**).
2. Klap de haak ⑧ uit aan de handgreep ③.
3. U kunt de werklamp nu apart of in verbonden toestand met behulp van de haak ophangen (zie **afb. C**).

Werklamp magnetisch bevestigen

Het uiteinde van de handgreep ③ bevat 3 magneten.

U kunt de werklamp ① aan deze kant met de magneethouder ⑩ op magnetische oppervlakken aanbrengen (zie **afb. D**).

Test het veilige houvast van de werklamp alvorens de werklamp los te laten. Naargelang van de toestand van het oppervlak is het mogelijk dat de werklamp apart of samen niet houdt en naar beneden zou vallen.

Werklamp opstellen

1. Verbind de beide werklampen ① met elkaar (zoals beschreven in het hoofdstuk "Werklamp verbinden").
2. Klap de uitklapbare grepen ② aan beide handgrepen ③ 90 graden naar boven of beneden.
3. De werklampen kunnen nu vanzelf staan (zie **afb. E**).

Reiniging



Beschadigingsgevaar!

Een verkeerde omgang met de werklamp en de oplader kan leiden tot schade.

- Gebruik geen agressieve reinigingsmiddelen, borstels met metalen of nylon borstelharen, en ook geen scherpe of metaalachtige reinigingsvoorwerpen zoals messen, harde spatels en dergelijke. Daardoor kan het oppervlak worden beschadigd.
 - Dompel de werklamp en de oplader niet onder in water of andere vloeistoffen.
 - Zorg ervoor dat er geen water en andere vloeistoffen in de behuizing belanden.
1. Laat de werklamp ① en de oplader ⑤ afkoelen.
 2. Veeg de werklamp en eventueel de oplader af met een zachte, ietwat vochtige doek.
 3. Laat de werklamp en eventueel de oplader daarna volledig drogen.

Bewaring

- Bewaar de werklamp op een droge plaats en het best in de originele verpakking.

Onderhoud

- Houd de werklamp in een behoorlijke toestand, gebruik ze naar behoren en reinig ze regelmatig.
- De lichtbron van deze werklamp kan niet worden vervangen; als de lichtbron het einde van haar levensduur heeft bereikt, moet de volledige werklamp worden vervangen.
- Controleer de werklamp regelmatig op schade en barstjes. Gebruik de werklamp niet meer als ze is beschadigd.

Technische gegevens

Model:	BM01009-COB
Artikelnummer:	3977
Veiligheidsklasse:	IP20 – Beschermd tegen het binnendringen van vaste vreemde voorwerpen $\varnothing \geq 12$ mm. Niet beschermd tegen water.
Lamp:	COB-led, max. 5 W
Lichtsterkten per afzonderlijke lamp:	100% max. 600 lumen per COB-led 50% ca. 300 lumen per COB-led
Licht in verbonden toestand:	100% ca. 1200 lumen 50% ca. 600 lumen
Risicoklasse:	1
Werklamp veiligheidsklasse:	III 
Laadduur:	ca. 4-5 u (20 +/-5° C)

Laadadapter

Fabrikant:	Yuyao City Huazhang Electrical Factory	Gemiddelde efficiëntie in bedrijf:	73,62 %
Adres:	No. 76, Fangshang, Lincheng Village, Linshan Town, Yuyao City, ZHEJIANG P.R. CHINA	Efficiëntie bij geringe belasting (10%):	64,59%
Model:	HZ-G0501000USB	Vermogensopname bij nullast:	0,10 W
Ingangsspanning:	100-240 V ~; 50/60 Hz	Beschermingsklasse:	II 
Voedingsspanning:	100-240 V ~; 50/60 Hz	Voedingskabellengte:	ca. 150 cm
Uitgangsspanning:	5V  , 1000 mA, max. 5 W	Veiligheidsklasse:	IP20 – Beschermd tegen het binnendringen van vaste vreemde voorwerpen $\varnothing \geq 12$ mm. Niet beschermd tegen water.
Uitgangsstroom:	1,0 A		
Uitgangsvermogen:	5,0 W		

Accu's

Model:	18650 3.7V2.0Ah
Spanning:	3,7V 
Capaciteit:	2 000 mAh
Type:	herlaadbaar, vast geïntegreerd lithium-ion-accupack

Conformiteitsverklaring



Wij, AHG Wachsmuth & Krogmann mbH, Lange Mühren 1, 20095 Hamburg, Duitsland, verklaren onder eigen verantwoordelijkheid dat het hierboven genoemde product voldoet aan de elementaire eisen van de vermelde EU-richtlijnen.

De EU-conformiteitsverklaring kan worden opgevraagd via het adres van de fabrikant dat op de garantiekaart staat vermeld.

Verwijdering

Verpakking verwijderen



Het verpakkingsmateriaal is gedeeltelijk herbruikbaar. Verwijder de verpakking milieuvriendelijk door te sorteren. Breng waardevolle materialen naar een openbaar inzamelpunt.



Het verpakkingsmateriaal is gedeeltelijk recyclebaar. Verwijder de verpakking milieuvriendelijk door te sorteren. Lever ze in bij een openbaar inzamelpunt.

Product recyclen

(Van toepassing in de Europese Unie en andere Europese landen met systemen voor gescheiden inzameling van recyclebaar materiaal)



Afgedankte apparaten mogen niet via het huisvuil worden verwijderd!

Als de lamp niet meer wordt gebruikt, is de gebruiker wettelijk verplicht om afgedankte apparaten apart van het huisvuil, bijv. bij een verzamelpunt van zijn gemeente/stad, af te geven. Zo wordt gegarandeerd dat afgedankte apparaten vakkundig worden gerecycled en negatieve effecten op het milieu worden vermeden. Daarom zijn elektrische apparaten met het hierboven afgebeelde symbool gekenmerkt.



Accu's mogen niet via het huisvuil worden verwijderd!

Als consument bent u wettelijk verplicht om alle batterijen, ongeacht of deze schadelijke stoffen* bevatten, bij een inzamelpunt in uw gemeente/wijk of in de handel in te leveren, zodat deze op een milieuvriendelijke manier kunnen worden verwijderd.

* gemarkeerd met: Cd = cadmium,
Hg = kwik, Pb = lood

Répertoire

Introduction	15
Vue détaillée	16
Leveringspakket / onderdelen	16
Généralités	18
Lire et conserver le mode d'emploi	18
Verklaring van symbolen	18
Sécurité	19
Utilisation conforme à l'usage prévu	19
Consignes de sécurité	19
Consignes de sécurité pour chargeurs	20
Consignes de sécurité pour accus	20
Première mise en service	21
Recharger l'accu	21
Utilisation	21
Positionnement de la lampe de travail	22
Suspendre la lampe de travail	22
Fixer de façon magnétique la lampe de travail	23
Régler la lampe de travail	23
Nettoyage	23
Rangement	23
Entretien	23
Accu's	24
Données techniques	24
Adaptateur de charge	24
Déclaration de conformité	25
Recyclage	25
Mise au rebut de l'emballage	25
Mise au rebut de l'emballage	25
Recyclage de l'appareil	25

Introduction

Merci d'avoir choisi BALADEUSE XXL À LED de WORKZONE.

Vous avez fait l'acquisition d'un produit de haute qualité en mesure de remplir les critères de performance et de sécurité les plus élevés.

Nous vous recommandons de respecter les consignes suivantes afin de manipuler l'appareil correctement et de lui garantir une longue durée de vie.

Veillez lire attentivement la notice d'utilisation de l'appareil, en particulier les consignes de sécurité, avant de le mettre en service. Les remarques importantes et utiles qui s'y trouvent doivent être lues, comprises et respectées par chaque utilisateur avant la mise en service.

Conservez cette notice d'utilisation dans un endroit sûr et, en cas de cession de l'appareil, veuillez la remettre au nouveau propriétaire.

Vous pouvez également télécharger cette notice d'utilisation sur notre site Internet au format PDF.

BALADEUSE XXL À LED

Modèle :

BM01009-COB

IMPORTÉ PAR:

AHG Wachsmuth & Krogmann mbH

Lange Mühren 1

20095 Hambourg

Allemagne

50000956

www.wachsmuth-krogmann.com

Vue détaillée

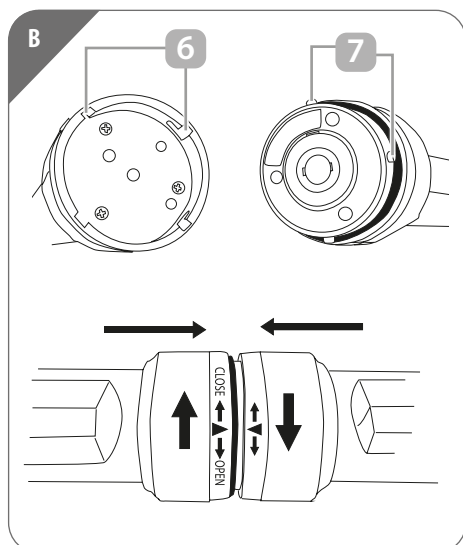
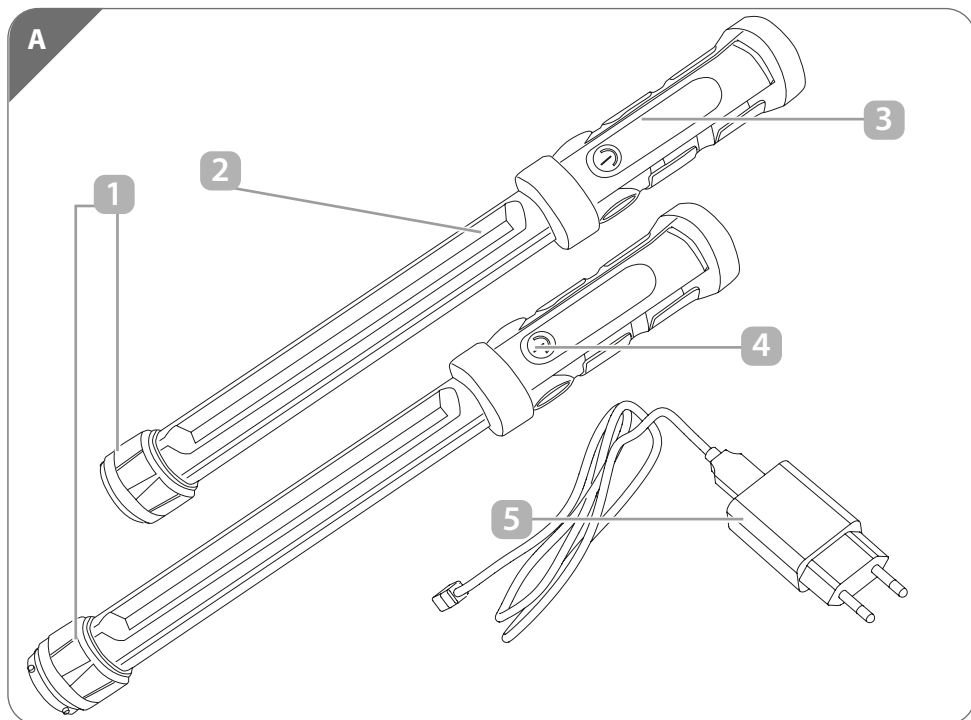

Leveringspakket / onderdelen

- | | | | |
|---|---------------------------|----|--------------------|
| 1 | Lampe de travail, 2x | 8 | Crochet |
| 2 | Réglette lumineuse | 9 | Lampe de charge |
| 3 | Poignée | 10 | Prise de charge |
| 4 | Interrupteur marche/arrêt | 11 | Support magnétique |
| 5 | Chargeur | 12 | Poignée dépliant |
| 6 | Encoches | 13 | Mode d'emploi |
| 7 | Picots en plastique | 14 | Carte de Garantie |

Vue détaillée

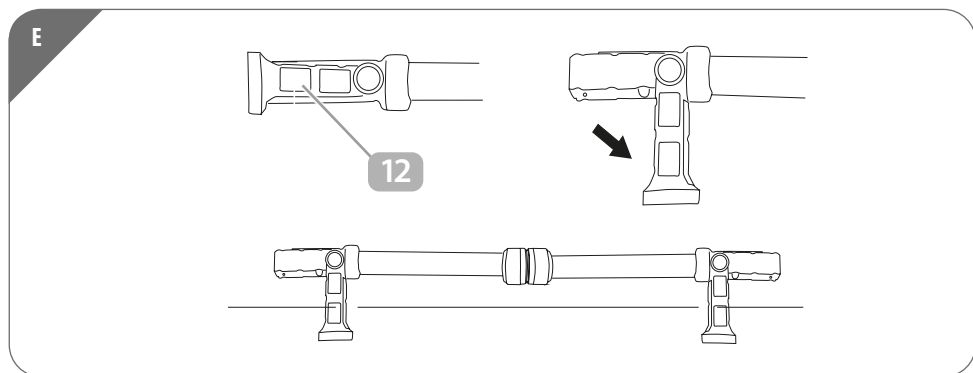
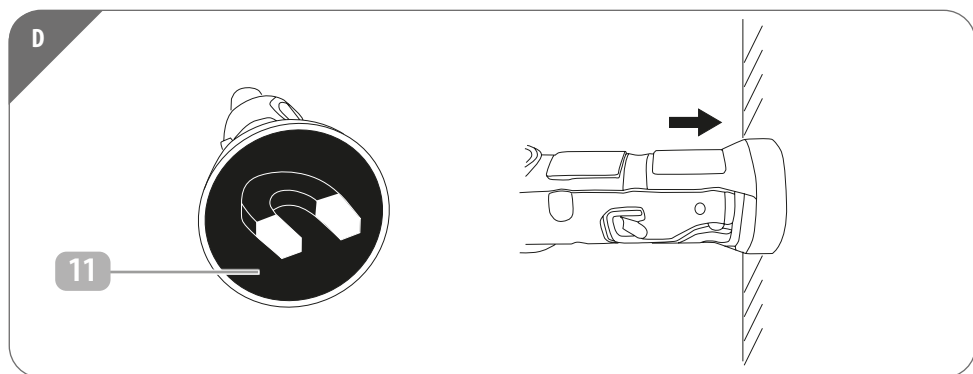
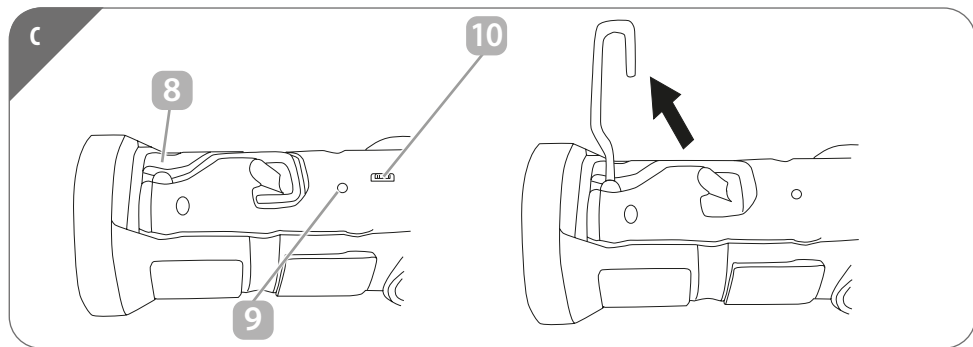

Généralités

Lire et conserver le mode d'emploi



Ce mode d'emploi fait partie de cette baladeuse xxl à led. Il contient des informations importantes pour l'utilisation.

Pour faciliter la compréhension, la baladeuse xxl à led sera désignée par la suite seulement par lampe de travail.

Lisez le mode d'emploi, en particulier les consignes de sécurité avant d'utiliser la lampe de travail. Le non-respect de ce mode d'emploi peut provoquer de graves blessures ou endommager la lampe de travail. Le mode d'emploi est basé sur les normes et réglementations en vigueur dans l'Union Européenne. À l'étranger, veuillez respecter les directives et lois spécifiques au pays.

Conserver ce mode d'emploi pour des utilisations futures. Si vous transmettez la lampe de travail à des tiers, joignez obligatoirement ce mode d'emploi.

Ce mode d'emploi peut également être téléchargé sur www.wachsmuth-krogmann.com.

Verklaring van symbolen

De volgende symbolen en signaalwoorden worden in deze gebruiksaanwijzing, op het baladeuse xxl à led of op de verpakking gebruikt.



Date d'édition de le mode d'emploi : mois/an



AVERTISSEMENT ! Ce symbole/mot signalétique désigne un danger au degré de risque moyen susceptible d'entraîner la mort ou de graves blessures s'il n'est pas évité.



Attention ! Ce symbole/mot signalétique désigne un danger au degré de risque bas susceptible d'entraîner des blessures mineures ou de gravité modérée s'il n'est pas évité.



Adapté uniquement à une utilisation à l'intérieur.



REMARQUE ! Ce mot signalétique prévient de dommages matériels possibles.



Déclaration de conformité (cf. chapitre « Déclaration de conformité ») :

Les appareils comportant ce symbole satisfont à toutes les dispositions communautaires à appliquer de l'espace économique européen.



Le label confirme que l'appareil est sûr en cas d'utilisation conforme à la destination. Le label qualité GS (qualité certifiée) confirme la conformité de l'appareil avec la loi allemande relative à la sécurité des appareils et des produits (GPSGV).



Ce symbole désigne les appareils électriques qui possèdent un boîtier doublement isolé et correspondent ainsi à la classe de protection II.



Ce symbole indique que l'appareil fonctionne avec une basse tension de protection (TBTS / TBTP).



Ce symbole désigne les appareils qui fonctionnent au courant continu.



Ce symbole indique la polarité de l'électricité sur le port USB.



L'appareil qui porte ce symbole est équipé d'une alimentation à découpage.



Ce symbole décrit la polarité de la tension de sortie sur la connexion enfichable.

Sécurité

Utilisation conforme à l'usage prévu

La lampe de travail est conçue exclusivement pour l'éclairage d'espaces de travail à l'intérieur. Elle est exclusivement destinée à l'usage privé et n'est pas adaptée à une utilisation professionnelle.

N'utilisez la lampe de travail que comme décrit dans ce mode d'emploi. Toute autre utilisation est considérée comme non conforme à l'usage prévu et peut causer des dommages matériels voire même des dommages corporels. La lampe de travail n'est pas un jouet pour enfants.

Le constructeur ou le commerçant décline toute responsabilité pour les dommages causés par une utilisation inappropriée ou incorrecte.

Consignes de sécurité



AVERTISSEMENT ! Risque de blessure !

Une manipulation non conforme de la lampe de travail peut entraîner des lésions oculaires du fait de la grande clarté de la lampe de travail.

- Ne regardez jamais directement dans la lumière de la lampe de travail.
- N'éblouissez jamais des personnes ou d'autres êtres vivants.



AVERTISSEMENT ! Risque d'incendie !

Une manipulation non conforme de la lampe de travail et des accus insérés peut représenter un risque d'incendie de la lampe de travail.

- Ne jetez jamais la lampe de travail au feu.
- N'exposez jamais la lampe de travail à un

environnement présentant un risque d'incendie et d'explosion.

- Si vous n'utilisez pas la lampe de travail, que vous la nettoyez ou en cas de panne, éteignez toujours la lampe de travail.
- Une fois le chargement terminé, débranchez toujours la lampe de travail du réseau électrique.



Risque d'endommagement !

Un maniement non conforme de la lampe de travail peut l'endommager.

- Protégez la lampe de travail contre les chocs.
- N'utilisez plus la lampe de travail lorsque les éléments en plastique de la lampe de travail présentent des fissures ou des fentes ou sont déformés.
- La source lumineuse de cette lampe de travail ne peut pas être remplacée ; une fois la source lumineuse arrivée à la fin de sa durée de vie, la lampe de travail complète doit être remplacée.
- N'utilisez la lampe de travail que dans des espaces intérieurs.
- Ne l'utilisez jamais dans des pièces humides ou sous la pluie.
- N'exposez jamais la lampe de travail à des températures élevées, un froid extrême ou à des intempéries.
- Ne posez jamais la lampe de travail sur, ou près de surfaces brûlantes (par ex. de plaques de cuisinière).

Consignes de sécurité pour chargeurs



AVERTISSEMENT ! Risque d'électrocution !

Une installation électrique défectueuse ou une tension réseau trop élevée peut provoquer un choc électrique.

- Utilisez uniquement le chargeur livré pour le chargement.
- Ne chargez pas d'autres appareils électriques avec le chargeur fourni.
- Ne branchez le chargeur que quand la tension réseau de la prise électrique correspond à l'indication sur la plaque d'identification.
- Ne branchez le chargeur que sur une prise électrique bien accessible afin de pouvoir le couper rapidement du réseau électrique en cas de panne.
- Ne touchez jamais le bloc d'alimentation avec des mains humides.



AVERTISSEMENT !

DANGER DE MORT ET D'ACCIDENT POUR LES JEUNES ENFANTS ET LES ENFANTS !
Risques pour les enfants et les personnes ayant des capacités physiques, sensorielles ou mentales réduites (par exemple, des personnes partiellement handicapées, les personnes âgées ayant des capacités physiques et mentales réduites), ou un manque d'expérience et de connaissances (par exemple, les enfants plus âgés).

- Le chargeur peut être utilisé par des enfants à partir de huit ans, ainsi que par

des personnes à capacités physiques, sensorielles ou mentales réduites ou manquant d'expérience et de savoir, lorsqu'elles sont sous surveillance ou qu'elles ont été formées à l'utilisation du chargeur et qu'elles ont compris les dangers qu'il peut provoquer. Les enfants ne doivent pas jouer avec le chargeur. Le nettoyage et l'entretien utilisateur ne doivent pas être effectués par des enfants sans surveillance.

- Tenez les enfants de moins de huit ans éloignés de la lampe de travail et du chargeur.



Risque d'endommagement !

Une manipulation non conforme du chargeur peut provoquer des dommages.

- Maintenez le chargeur éloigné de flammes nues et de surfaces brûlantes.
- Ne plongez jamais la lampe de travail et le chargeur dans l'eau ou autres liquides.

Consignes de sécurité pour accus



Risque d'endommagement !

Un maniement non conforme de la lampe de travail peut l'endommager.

- Si vous constatez que la puissance d'éclairage de la lampe de travail diminue, chargez les accus pour éviter une décharge totale des accus.
- Si vous ne souhaitez pas utiliser la lampe de travail sur une durée prolongée, chargez entièrement les accus avant de ranger la lampe de travail.
- La batterie n'est pas interchangeable. Une

fois usé, l'appareil entier doit être mis au rebut.

Première mise en service

Vérifier la lampe de travail et le contenu de la livraison



AVERTISSEMENT !

Risque d'étouffement !

En jouant, les bébés et les enfants en bas âge peuvent être pris dans le film d'emballage et s'étouffer.

- Ne laissez pas les enfants et les enfants en bas âge jouer avec le film d'emballage.



Risque d'endommagement !

Si vous ouvrez l'emballage négligemment avec un couteau bien aiguisé ou à l'aide d'autres objets pointus, vous risquez d'endommager rapidement la lampe de travail.

- Soyez très prudent lors de l'ouverture.

1. Retirez la lampe de travail ① de l'emballage.
2. Vérifiez si la livraison est complète (voir **figure A**).
3. Vérifiez si la lampe de travail ou le chargeur présente des dommages. Si c'est le cas, n'utilisez pas la lampe de travail. Veuillez vous adresser au fabricant au moyen de l'adresse du service après-vente indiquée sur la carte de garantie.

Recharger l'accu

1. Branchez le raccord rond du chargeur ⑤ sur la prise de charge ⑩ dans la

poignée ③ de la lampe de travail ① (voir **figure C**).

2. Raccordez le chargeur au réseau électrique. La lampe de charge ⑨ brille en rouge et l'accu est chargé.
3. Une fois le chargement terminé, débranchez toujours la lampe de travail du réseau électrique. La lampe de charge brille en vert lorsque l'accu est complètement chargé.

Utilisation



Les pièces de la lampe de travail peuvent être chargées individuellement ou en état relié.

- Pour garantir que les deux parties de la lampe de travail éclairent de manière égale, chargez la lampe de travail quand les parties sont assemblées.

Vous pouvez commander la lampe de travail comme suit :

1. Appuyez 1x sur l'interrupteur marche/arrêt ④ (voir figure A) pour utiliser la lampe de travail ① en mode le plus lumineux (100 %).
2. Appuyez 2x sur l'interrupteur marche/arrêt pour utiliser la lampe de travail avec une lumière plus faible (mode 50 %).
3. Pour éteindre la lampe de travail, appuyez une nouvelle fois sur l'interrupteur marche/arrêt.

La durée d'éclairage de la lampe de travail est de 2 heures env. si les accus sont complètement chargés.

Régler la zone d'éclairage de la lampe de travail

Tournez la réglette lumineuse ② pour régler en continu la zone d'éclairage de la lampe de travail ① dans une plage de 90° environ.

Relier / détacher la lampe de travail

Relier la lampe de travail

1. Prenez une lampe de travail ① dans la main gauche et la deuxième lampe de travail dans la main droite.
2. Insérez les picots en plastique ⑦ de la partie avant d'une lampe de travail dans les encoches ⑥ de la partie avant de la deuxième lampe de travail. Peu importe quelle lampe de travail se trouve dans quelle main (voir **figure B**).
3. Veillez à ce que les flèches sur la partie avant des lampes de travail soient superposées pour que la lampe de travail présente une réglette lumineuse continue après l'assemblage (voir **figure B**).
4. De la main droite, tournez vers la gauche et en même temps, tournez vers la droite avec la main gauche pour que les lampes de travail soient reliées par enclenchement.



Lors de l'assemblage, saisissez les lampes de travail à la réglette lumineuse et non à la poignée. La torsion est ainsi réduite et pouvez assembler plus facilement la lampe de travail.

Détacher la lampe de travail reliée

1. Pour détacher les lampes de travail reliées ① entre elles, saisissez les lampes de travail.
2. Tournez à droite avec la main droite et en même temps à gauche avec la main gauche. Peu importe quelle lampe de travail se trouve dans quelle main. L'enclenchement est déverrouillé.

Positionnement de la lampe de travail



AVERTISSEMENT ! Risque de blessure !

La lampe de travail n'est pas un appui ni une

poignée de support. Vous pouvez vous blesser si vous utilisez la lampe de travail comme une poignée.

- N'utilisez pas la lampe de travail pour vous y tenir ou appuyer.



ATTENTION ! Risque d'écrasement et de pincement !

La lampe de travail possède une poignée dépliant. En cas de manipulation négligente, vous pouvez vous coincer ou vous blesser les doigts dans le creux de la poignée dépliant.

- Lors de l'utilisation de la poignée dépliant, faites attention à vos mains et doigts.

Vous pouvez éclairer votre zone de travail de manière flexible et optimale si vous choisissez l'une des options suivantes :

- Reliez la lampe de travail ① à la deuxième lampe de travail (comme décrit au chapitre « Relier la lampe de travail »).
- Suspendez la lampe de travail avec le crochet tournant dépliant ⑧.
- Pour assurer un meilleur maintien, placez la lampe de travail avec le support magnétique ⑪ sur des surfaces magnétiques.
- Utilisez la poignée dépliant ⑫ pour poser la lampe de travail.

Suspendre la lampe de travail

1. Reliez éventuellement les deux lampes de travail ① (comme décrit au chapitre « Relier la lampe de travail ») (voir **figure B**).
2. Relevez le crochet ⑧ sur la poignée ③.

3. Vous pouvez à présent suspendre la lampe de travail seule ou en état relié à l'aide du crochet (voir **figure C**).

Fixer de façon magnétique la lampe de travail

L'extrémité de la poignée **3** contient trois aimants. Vous pouvez fixer la lampe de travail **1** sur ce côté avec le support magnétique **11** sur des surfaces magnétiques (voir **figure D**).

Testez le maintien sûr de la lampe de travail avant de lâcher la lampe de travail. Selon la structure de la surface, la lampe de travail seule ou les deux lampes reliées pourraient ne pas tenir et tomber.

Régler la lampe de travail

1. Reliez les deux lampes de travail **1** (comme décrit au chapitre « Relier la lampe de travail »).
2. Basculez les poignées dépliantes **12** sur les deux poignées **3** de 90 degrés vers le haut ou le bas.
3. Les lampes de travail sont alors maintenues de façon autonome (voir **figure E**).

Nettoyage



Risque d'endommagement !

Une manipulation non conforme de la lampe de travail et du chargeur peut provoquer des dommages.

- N'utilisez aucun produit de nettoyage agressif, aucune brosse métallique ou en nylon, ainsi qu'aucun ustensile de nettoyage tranchant ou métallique tel qu'un couteau, une spatule dure ou un objet similaire. Ceux-ci peuvent endommager les surfaces.
- La lampe de travail et le chargeur ne doivent pas être trempés dans de l'eau ou dans tout autre liquide.

- Assurez-vous d'éviter toute pénétration de l'eau ou d'autres liquides dans la coque.
1. Laissez refroidir la lampe de travail **1** et le chargeur **5**.
 2. Essuyez la lampe de travail et éventuellement le chargeur avec un chiffon doux légèrement humide.
 3. Laissez ensuite sécher complètement la lampe de travail et éventuellement, le chargeur.

Rangement

- Rangez la lampe de travail dans un endroit sec, idéalement dans son emballage d'origine.



Entretien

- Maintenez la lampe de travail dans un état conforme, utilisez-la de façon conforme et nettoyez-la régulièrement.
- La source lumineuse de cette lampe de travail n'est pas remplaçable ; une fois que la source lumineuse est en fin de vie, il faut remplacer la lampe de travail dans son intégralité.
- Vérifiez régulièrement la présence de dommages et de fissures sur la lampe de travail. N'utilisez plus la lampe de travail lorsqu'elle présente des dommages.

Données techniques

Modèle :	BM01009-COB
Numéro d'article :	3977
Type de protection :	IP20 - Protégé contre la pénétration de corps solides étrangers $\varnothing \geq 12$ mm Pas de protection contre l'eau.
Agent lumineux :	COB-LED, max. 5 W
Intensités lumineuses pour chaque lampe individuelle:	100% 600 Lumen max. par DEL COB 50% 300 Lumen env. par DEL COB
Lampe en état relié :	100% 1200 Lumen env. 50% 600 Lumen env.
Groupe de risque :	1
Lampe de travail classe de protection :	III 
Durée de charge :	ca. 4-5 h (20 +/-5°C)

Adaptateur de charge

Fabricant:	Yuyao City Huazhang Electrical Factory	Efficacité moyenne durant 73,62 % le fonctionnement :
Adresse :	No. 76, Fangshang, Lincheng Village, Linshan Town, Yuyao City, ZHEJIANG P.R. CHINA	Efficacité avec une charge réduite (10%) : 64,59%
Modèle :	HZ-G0501000USB	Consommation énergétique 0,10 W
Tension d'entrée :	100-240 V ~; 50/60 Hz	à charge zéro :
Tension d'alimentation :	100-240 V ~; 50/60 Hz	Beschermingsklasse: II 
Tension de sortie :	5V  , 1000 mA, max. 5 W	Voedingskabelengte: ca. 150 cm
Courant de sortie :	1,0 A	Type de protection : IP20 - Protégé contre la pénétration de corps solides étrangers $\varnothing \geq 12$ mm
Puissance de sortie :	5,0 W	Pas de protection contre l'eau.

Accu's

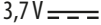
Modèle :	18650 3.7V2.0Ah
Tension d'entrée :	3,7V 
Capacité :	2 000 mAh
Type:	rechargeable, bloc batteries lithium ion intégré de façon fixe

Déclaration de conformité

CE Nous, la société AHG Wachsmuth & Krogmann mbH, Lange Mühren 1, 20095 Hambourg, Allemagne, déclarons sous notre seule responsabilité que le produit évoqué ci-dessus remplit les exigences essentielles des directives européennes mentionnées. La déclaration de conformité de l'Union européenne peut être réclamée à l'adresse du fabricant mentionnée sur le certificat de garantie.

Recyclage

Mise au rebut de l'emballage



Emballagematerialet er delvist genanvendeligt. Bortskaf emballagen miljøvenligt og aflevér den på en genbrugsplads. Bortskaf den på en offentlig genbrugsplads.

Mise au rebut de l'emballage



L'emballage est en partie recyclable. Mettez l'emballage au rebut dans le respect de l'environnement et rapportez-le aux points de collecte. Remettez l'emballage auprès d'un point de collecte public.

Recyclage de l'appareil

(Applicable au sein de l'Union Européenne et autres états européens avec des systèmes destinés à la collecte séparée des matériaux recyclables)



Il est interdit de jeter des appareils usagés dans les ordures ménagères !

Si la guirlande lumineuse ne peut plus être utilisée, chaque consommateur est légalement tenu de jeter ses appareils usagés séparément des ordures ménagères en les apportant, par exemple, au centre de collecte de sa commune / de son quartier. Cela garantit un recyclage correct et dans les règles des appareils usagés et évite des retombées négatives sur l'environnement. C'est pourquoi les appareils électriques sont marqués du symbole indiqué ici.



Il est interdit de jeter les piles et les batteries dans les ordures ménagères !

En tant que consommateur, vous êtes dans l'obligation légale de déposer toutes les piles et batteries, qu'elles contiennent ou non des substances toxiques*, auprès d'un centre de collecte de votre commune / quartier ou dans un commerce afin qu'elles puissent être éliminées de manière écologique. Restituez l'intégralité de la lampe (avec la batterie) et uniquement déchargée à votre centre de collecte.*

portant la mention :

*symboles: Cd = Cadmium, Hg = Mercure, Pb = Plomb

Inhaltsverzeichnis

Einführung	27
Übersicht / Geräteteile	28
Lieferumfang / Geräteteile	28
Allgemeines	30
Bedienungsanleitung lesen und aufbewahren	30
Zeichenerklärung	30
Sicherheit	31
Bestimmungsgemäße Verwendung	31
Sicherheitshinweise	31
Sicherheitshinweis für Ladegerät	32
Sicherheitshinweis für Akkus	33
Erstinbetriebnahme	33
Akkus aufladen	33
Verwendung	34
Positionierung der Produkte	34
Produkt aufhängen	35
Produkt magnetisch befestigen	35
Produkt aufstellen	35
Reinigung	35
Aufbewahrung	36
Wartung	36
Technische Daten	37
Ladeadapter	37
Akkus	37
Konformitätserklärung	38
Entsorgung	38
Verpackung entsorgen	38
Produkt entsorgen	38
Service	40

Einführung

Vielen Dank, dass Sie sich für den XXL LED-Werkstattlampe von WORKZONE entschieden haben.

Sie haben damit ein qualitativ hochwertiges Produkt erworben, das höchste Leistungs- und Sicherheitsstandards erfüllt.

Für den richtigen Umgang und eine lange Lebensdauer empfehlen wir Ihnen, die nachfolgenden Hinweise zu beachten.

Bitte lesen Sie die Anleitung und insbesondere die Sicherheitshinweise vor der Inbetriebnahme des Gerätes sorgfältig durch. Sie finden eine Reihe von wichtigen und nützlichen Hinweisen, die vor der Inbetriebnahme von jedem Benutzer verstanden und beachtet werden müssen. Bewahren Sie die Bedienungsanleitung auf und geben Sie diese bei Weitergabe des Gerätes mit. Diese Anleitung können Sie auch im Internet auf unserer Homepage als PDF-Datei herunterladen.

XXL LED-Werkstattlampe

Modell:

BM01009-COB

IMPORTIERT DURCH:

AHG Wachsmuth & Krogmann mbH

Lange Mühren 1

20095 Hamburg

Deutschland

50000956

www.wachsmuth-krogmann.com

Übersicht / Geräteteile

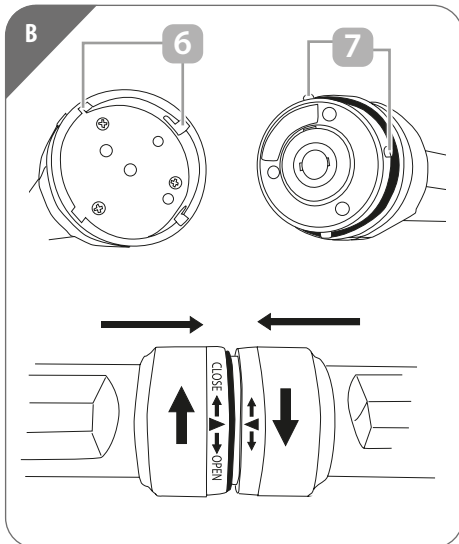
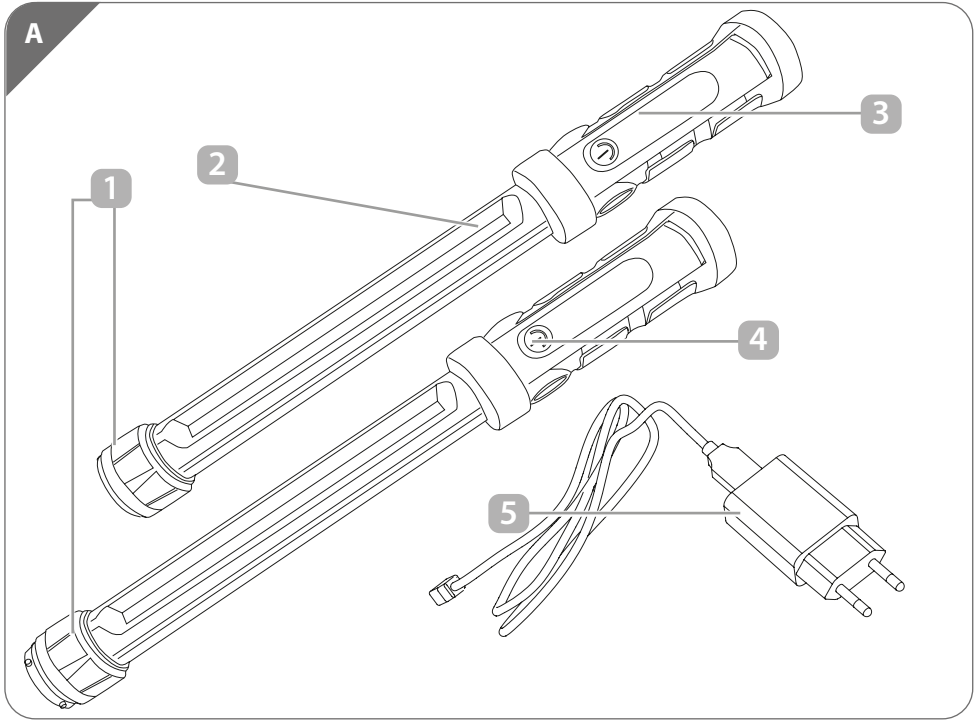

Lieferumfang / Geräteteile

- | | | | |
|---|-----------------------|----|--|
| 1 | Produkt, 2x | 8 | Haken |
| 2 | LED-Lichtleiste | 9 | Ladeleuchte |
| 3 | Handgriff | 10 | Ladebuchse |
| 4 | Ein-/Aus-
schalter | 11 | Magnethalter
ausklappbarer
Griff |
| 5 | Ladegerät | 12 | Bedienungs-
anleitung |
| 6 | Aussparungen | 13 | Garantiekarte |
| 7 | Kunststoff-
Noppen | | |

Übersicht / Geräteteile

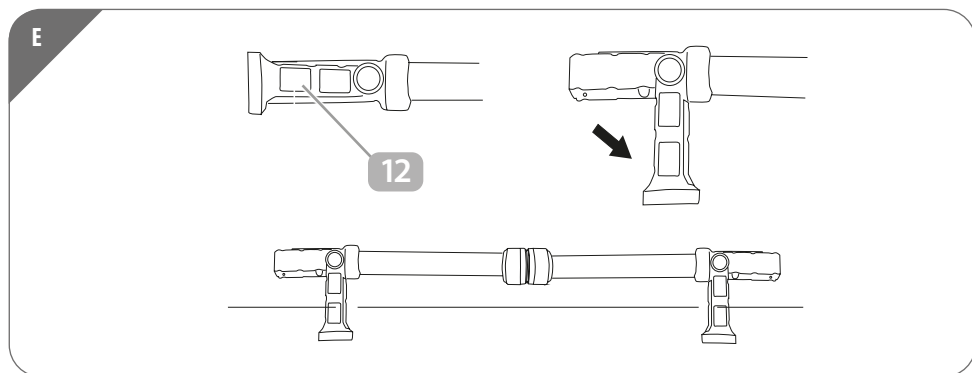
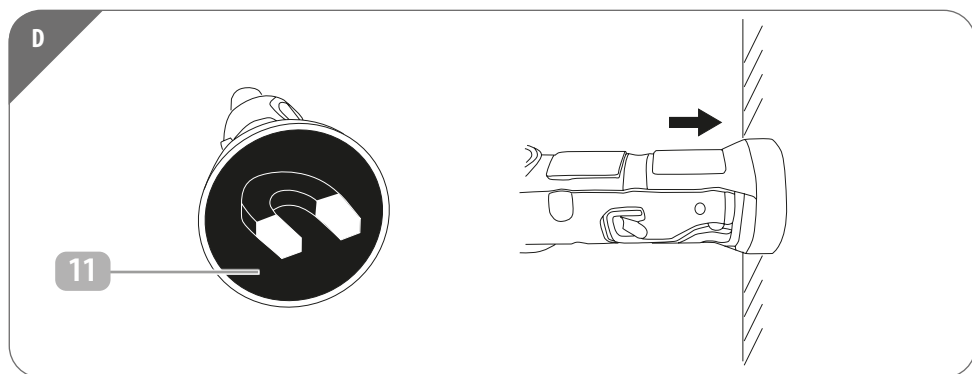
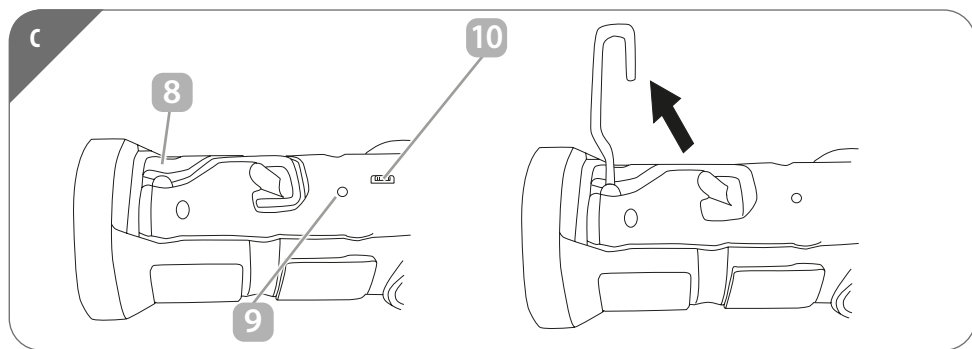

Allgemeines

Bedienungsanleitung lesen und aufbewahren



Bitte vor Inbetriebnahme des Artikels die Anleitung, besonders aber die Anwendungs- und Warnhinweise lesen und beachten.

Bewahren Sie die Anleitung zum Nachlesen auf und geben Sie sie an einen möglichen nachfolgenden Eigentümer weiter.

Der Artikel darf nur mit dem mitgelieferten Zubehör benutzt werden und ist für die Nutzung im privaten Bereich ausgelegt.

Zeichenerklärung

Die folgenden Symbole und Signalwörter werden in dieser Bedienungsanleitung, auf dem Produkt oder auf der Verpackung verwendet.



Ausgabedatum der Bedienungsanleitung:
Monat/Jahr



WARNUNG! Dieses Signalsymbol/-wort bezeichnet eine Gefährdung mit einem mittleren Risikograd, die, wenn sie nicht vermieden wird, den Tod oder eine schwere Verletzung zur Folge haben kann.



VORSICHT! Dieses Signalsymbol/-wort bezeichnet eine Gefährdung mit einem niedrigen Risikograd, die, wenn sie nicht vermieden wird, eine geringfügige oder mäßige Verletzung zur Folge haben kann.



Mit diesem Symbol gekennzeichnete Produkte dürfen nur in Innenräumen verwendet werden.



Das Siegel Geprüfte Sicherheit (GS-Zeichen) bescheinigt, dass der Ladeadapter den Anforderungen des deutschen Produktsicherheitsgesetzes (ProdGS) entspricht.



Das mit diesem Symbol gekennzeichnete Gerät verfügt über ein Schaltnetzteil.



Dieses Symbol gibt Ihnen nützliche Zusatzinformationen zum Betrieb.



Konformitätserklärung (siehe Kapitel „Konformitätserklärung“): Mit diesem Symbol gekennzeichnete Produkte erfüllen alle anzuwendenden Gemeinschaftsvorschriften des Europäischen Wirtschaftsraums.



Mit diesem Symbol wird die Polarität des Stroms am USB-Anschluss angezeigt.



Netzteil

Das Ladegerät entspricht der Schutzklasse II.



Das Produkt entspricht der Schutzklasse III.



Dieses Symbol kennzeichnet Geräte, die mit Gleichstrom betrieben werden.



Mit diesem Symbol gekennzeichnete Produkte sind mit einem permanenten kurzschlussfesten Sicherheitstransformator versehen.

Sicherheit

Bestimmungsgemäße Verwendung

Das Produkt ist ausschließlich zum Beleuchten von Arbeitsräumen im Innenbereich konzipiert. Sie ist ausschließlich für den Privatgebrauch bestimmt und nicht für den gewerblichen Bereich geeignet.

Verwenden Sie das Produkt nur wie in dieser Bedienungsanleitung beschrieben. Jede andere Verwendung gilt als nicht bestimmungsgemäß und kann zu Sachschäden oder sogar zu Personenschäden führen. Das Produkt ist kein Kinderspielzeug. Der Hersteller oder Händler übernimmt keine Haftung für Schäden, die durch nicht bestimmungsgemäßen oder falschen Gebrauch entstanden sind.

Sicherheitshinweise



WARNUNG! **Verletzungsfahr!**

Der unsachgemäße Umgang mit dem Produkt kann zu Schädigungen der Augen führen, da das Licht des Produktes sehr hell ist.

- Schauen Sie nie direkt in das Licht des Produkts.
- Blenden Sie nie Personen oder andere Lebewesen.



WARNUNG Brandfah!

Der unsachgemäße Umgang mit dem Produkt und den eingebauten Akkus kann dazu führen, dass das Produkt eine Brandfah darstellt.

- Werfen Sie das Produkt nie ins Feuer.

- Setzen Sie das Produkt nie in feuer- oder explosionsgefährdeter Umgebung ein.
- Wenn Sie das Produkt nicht benutzen, das Produkt reinigen oder wenn eine Störung auftritt, schalten Sie das Produkt immer aus.



HINWEIS! **Beschädigungsfah!**

Unsachgemäßer Umgang mit dem Produkt kann zu Beschädigungen des Produktes führen.

- Schützen Sie das Produkt vor Erschütterungen.
- Verwenden Sie das Produkt nicht mehr, wenn die Kunststoffbauteile des Produktes Risse oder Sprünge haben oder sich verformt haben.
- Die Lichtquelle des Produktes ist nicht ersetzbar; wenn die Lichtquelle ihr Lebensdauerende erreicht hat, ist das gesamte Produkt zu ersetzen.
- Verwenden Sie das Produkt nur in Innenräumen. Betreiben Sie diese nie in Feuchträumen oder im Regen.
- Setzen Sie das Produkt niemals hoher Temperatur, extremer Kälte oder Witterungseinflüssen aus.
- Stellen Sie das Produkt nie auf oder in der Nähe von heißen Oberflächen ab (z. B. Herdplatten).

Sicherheitshinweis für Ladegerät



WARNUNG **Stromschlaggefahr!**

Fehlerhafte Elektroinstallation oder zu hohe Netzspannung können zu elektrischem Stromschlag führen.

- Verwenden Sie zum Aufladen nur das mitgelieferte Ladegerät.
- Laden Sie mit dem mitgelieferten Ladegeräte keine anderen Elektrogeräte auf.
- Schließen Sie das Ladegerät nur an, wenn die Netzspannung der Steckdose mit der Angabe auf dem Typenschild übereinstimmt.
- Schließen Sie das Ladegerät nur an eine gut zugängliche Steckdose an, damit Sie das Ladegerät bei einem Störfall schnell vom Stromnetz trennen können.
- Fassen Sie das Steckernetzteil niemals mit feuchten Händen an.



WARNUNG

LEBENS- UND UNFALLGEFAHR FÜR KLEINKINDER UND KINDER!
Gefahren für Kinder und Personen mit verringerten physischen, sensorischen oder mentalen Fähigkeiten (beispielsweise teilweise Behinderte, ältere Personen mit Einschränkung ihrer physischen und mentalen Fähigkeiten) oder Mangel an Erfahrung und Wissen (beispielsweise ältere Kinder).

- Das Ladegerät kann von Kindern ab acht Jahren und darüber sowie von Personen mit verringerten physischen, sensorischen

oder mentalen Fähigkeiten oder Mangel an Erfahrung und Wissen benutzt werden, wenn sie beaufsichtigt oder bezüglich des sicheren Gebrauchs des Ladegeräts unterwiesen wurden und die daraus resultierenden Gefahren verstehen. Kinder dürfen nicht mit dem Ladegerät spielen. Reinigung und Benutzerwartung dürfen nicht von Kindern ohne Beaufsichtigung durchgeführt werden.

- Halten Sie Kinder jünger als acht Jahre von dem Produkt und dem Ladegerät fern.
- Lassen Sie das Produkt während des Betriebs nicht unbeaufsichtigt.
- Lassen Sie Kinder nicht mit der Verpackungsfolie spielen. Kinder können daran ersticken.
- Nehmen Sie das Produkt vorsichtig aus seiner Verkaufsverpackung.
- Entfernen Sie alle Verpackungsteile.



HINWEIS! **Beschädigungsgefahr!**

Unsachgemäßer Umgang mit dem Ladegerät kann zu Beschädigungen des Ladegeräts führen.

- Halten Sie das Ladegerät von offenem Feuer und heißen Flächen fern.
- Tauchen Sie das Produkt und das Ladegerät nie in Wasser oder andere Flüssigkeiten.
- Bringen Sie das Micro-USB-Kabel nicht mit heißen Teilen in Berührung.
- Geben Sie das Produkt und das Ladegerät keinesfalls in die Spülmaschine. Sie würden es dadurch zerstören.
- Die Lichtquelle des Produktes ist nicht ersetzbar; wenn die Lichtquelle ihr

Lebensdauerende erreicht hat, ist das gesamte Produkt zu ersetzen.

Sicherheitshinweis für Akkus



HINWEIS! **Beschädigungsgefahr!**

Unsachgemäßer Umgang mit dem Produkt kann zu Beschädigungen des Produkts führen.

- Wenn Sie merken, dass die Leuchtkraft des Produkts nachlässt, laden Sie die Akkus auf, um eine Tiefenentladung der Akkus zu vermeiden.
- Wenn Sie das Produkt längere Zeit nicht nutzen wollen, laden Sie die Akkus vor der Lagerung vollständig auf.
- Der Akku ist nicht austauschbar. Wenn er verbraucht ist, muss das gesamte Produkt entsorgt werden.

Erstinbetriebnahme



HINWEIS! **Beschädigungsgefahr!**

Wenn Sie die Verpackung unvorsichtig mit einem scharfen Messer oder anderen spitzen Gegenständen öffnen, kann das Produkt schnell beschädigt werden. Gehen Sie beim Öffnen sehr vorsichtig vor.

1. Nehmen Sie das Produkt aus der Verpackung.
2. Prüfen Sie, ob die Lieferung vollständig ist (siehe **Abb. A**).
3. Kontrollieren Sie, ob das Produkt oder das Ladegerät Schäden aufweisen. Ist dies der Fall, benutzen Sie das Produkt nicht. Wenden Sie sich über die auf der Garantiekarte angegebene Serviceadresse an den Hersteller.

Akku aufladen

1. Stecken Sie den Micro-USB des Ladegeräts **5** in die Ladebuchse **10** im Handgriff **2** des Produktes **1** (siehe **Abb. C**).
2. Verbinden Sie das Ladegerät mit dem Stromnetz. Die Ladeleuchte **9** leuchtet rot und der Akku wird geladen.
3. Trennen Sie das Produkt nach dem Aufladen vom Stromnetz. Die Ladeleuchte leuchtet grün, wenn der Akku vollständig geladen ist.

Verwendung



Die Teile des Produktes können einzeln oder zusammengesteckt geladen werden.

- Um sicherzustellen, dass beide Teile des Produkt gleich hell leuchten, laden Sie das Produkt, wenn die Teile zusammengesteckt sind.

Sie können das Produkt wie folgt bedienen:

1. Drücken Sie 1x den Ein-/Ausschalter **4** (siehe **Abb. A**), um das Produkt **1** im hellsten Modus (100 %) zu betreiben.
2. Drücken Sie 2x den Ein-/Ausschalter, um das Produkt mit einem schwächeren Licht (Modus 50 %) zu betreiben.
3. Um das Produkt auszuschalten, drücken Sie erneut den Ein-/Ausschalter. Die Leuchtdauer des Produkt beträgt bei voll aufgeladenen Akkus ca. 2 Stunden.

Ausleuchtbereich des Produktes verstellen

Durch Drehen an der Lichterleiste **2** stellen Sie den Ausleuchtbereich des Produktes **1** stufenlos in einem Bereich von etwa 90° ein. Diese Funktion ist nur im nichtverbundenen Zustand möglich.

Produkt verbinden / lösen Produkt verbinden

1. Nehmen Sie ein Produkt **1** in die linke Hand und das zweite Produkt in die rechte Hand.
2. Führen Sie die Kunststoff-Noppen **7** am vorderen Teil des einen Produktes in die Aussparungen **6** am vorderen Teil des zweiten Produktes. Dabei spielt es keine Rolle, welche der Produkte sich in welcher Hand befindet (siehe **Abb. B**).
3. Achten Sie darauf, dass die Pfeile am vorderen Teil der Produkte aneinander liegen, damit die Produkte nach dem Verbinden eine durchgängige Lichtleiste aufweist (siehe **Abb. B**).

4. Drehen Sie mit der rechten Hand nach links und gleichzeitig mit der linken Hand nach rechts, um die Produkte über einen Klickmechanismus zu verbinden.



Nehmen Sie die Produkte beim Verbinden an der Lichterleiste in die Hand und nicht am Handgriff. So verkürzen Sie den Hebel und können die Produkte leichter verbinden.

Betrieb der verbundenen Produkte

Wenn beide Produkte miteinander verbunden sind, können Sie mit jedem der beiden Ein-/ Ausschalter die zusammengebaute Leuchte wie eine Einzelleuchte bedienen.

Verbundene Produkte lösen

1. Um die miteinander verbundenen Produkte **7** voneinander zu lösen, nehmen Sie die Produkte in die Hände.
2. Drehen Sie mit der rechten Hand nach rechts und gleichzeitig mit der linken Hand nach links. Dabei spielt es keine Rolle, welche der Produkte sich in welcher Hand befindet.
Die Klickverbindung löst sich.

Positionierung der Produkte



WARNUNG! **Verletzungsgefahr!**

Das Produkt ist keine Stütze und kein Haltegriff. Sie können sich verletzen, wenn Sie das Produkt als Griff verwenden.

- Verwenden Sie das Produkt nicht, um sich daran festzuhalten oder abzustützen.



VORSICHT!

Quetsch- und Klemmgefahr!

Das Produkt besitzt einen ausklappbaren Griff. Bei unachtsamem Umgang können Sie sich die Finger im Hohlraum des ausklappbaren Griffs quetschen oder verletzen.

- Achten Sie bei der Nutzung des ausklappbaren Griffs auf Ihre Hände und Finger.

Sie können Ihren Arbeitsbereich flexibel und optimal ausleuchten, indem Sie eine der folgenden Optionen wählen:

- Verbinden Sie das Produkt ① mit dem zweiten Produkt (wie im Kapitel „Produkt verbinden“ beschrieben).
- Hängen Sie das Produkt mit dem ausklappbaren, drehbaren Haken ③ auf.
- Um einen besseren Halt zu gewährleisten, stellen Sie das Produkt mit dem Magnethalter ⑪ auf magnetische Oberflächen.
- Nutzen Sie den ausklappbaren Griff ⑫, um das Produkt hinzustellen.

Produkt aufhängen

1. Verbinden Sie ggf. die beiden Produkte ① miteinander (wie im Kapitel „Produkt verbinden“ beschrieben) (siehe **Abb. B**).
2. Klappen Sie den Haken ⑧ am Handgriff ③ heraus.
3. Sie können das Produkt nun einzeln oder im verbundenen Zustand mit Hilfe des Hakens aufhängen (siehe **Abb. C**).

Produkt magnetisch befestigen

Das Ende des Handgriffs ③ enthält 3 Magnete.

Sie können das Produkt ① an dieser Seite mit dem Magnethalter ⑪ an magnetischen Oberflächen anbringen (siehe **Abb. D**).

Testen Sie den sicheren Halt des Produktes, bevor Sie das Produkt loslassen. Je nach Beschaffenheit der Oberfläche kann es sein, dass das Produkt einzeln oder im Verbund nicht hält und herunterfallen würde.

Produkt aufstellen

1. Verbinden Sie die beiden Produkte ① miteinander (wie im Kapitel „Produkt verbinden“ beschrieben).
2. Klappen Sie die ausklappbaren Griffe ⑫ an beiden Handgriffen ③ um 90° nach oben oder unten.
3. Die Produkte können nun selbstständig stehen (siehe **Abb. E**).

Reinigung



HINWEIS!

Beschädigungsgefahr!

Unsachgemäßer Umgang mit dem Produkt kann zu Beschädigungen des Produktes führen.

- Verwenden Sie keine aggressiven Reinigungsmittel, Bürsten mit Metall- oder Nylonborsten sowie keine scharfen oder metallischen Reinigungsgegenstände wie Messer, harte Spachtel und dergleichen. Diese können die Oberflächen beschädigen.
- Tauchen Sie die Produkte und das Ladegerät niemals in Wasser oder andere Flüssigkeiten.
- Stellen Sie sicher, dass Wasser und andere Flüssigkeiten nicht in das Gehäuse gelangen.

Aufbewahrung

Alle Teile müssen vor dem Aufbewahren vollkommen trocken sein.

- Bewahren Sie die Produkte im Originalkarton stets an einem trockenen Ort auf.

Wartung

- Halten Sie die Produkte in ordnungsgemäßem Zustand, betreiben Sie sie ordnungsgemäß und reinigen Sie sie regelmäßig.
- Reinigen Sie die Kontakte des Produktes nur mit einem trockenen Tuch.
- Achten Sie darauf, dass die Produkte sich von alleine einschalten kann, wenn sich Feuchtigkeit, Schmutz oder Dreck an der Kontaktfläche befindet. Reinigen Sie die Kontaktfläche mit einem trockenen Tuch.
- Die Lichtquelle dieser Produkte ist nicht ersetzbar. Wenn die Lichtquelle ihr Lebensdauerende erreicht hat, ist die gesamte Arbeitsleuchte zu ersetzen.

Technische Daten

Modell:	BM01009-COB
Artikelnummer:	3977
Schutzart:	IP20 - Geschützt gegen Eindringen von festen Fremdkörpern $\varnothing \geq 12$ mm. Kein Schutz gegen Wasser.
Leuchtmittel:	COB-LED, max. 5 W
Lichtstärken pro Einzelleuchte:	100% max. 600 Lumen pro COB-LED 50% max. 300 Lumen pro COB-LED
Lichtstärken in verbundenem Zustand:	100% max. 1200 Lumen 50% max. 600 Lumen pro COB-LED
Risikogruppe:	1
Schutzklasse:	III
Aufladedauer:	ca. 4 – 5 h (20 +/-5° C)

Ladeadapter

Herstellername:	Yuyao City Huazhang Electrical Factory	Durchschnittliche Effizienz im Betrieb:	73,62 %
Anschrift:	No. 76, Fangshang, Lincheng Village, Linshan Town, Yuyao City, ZHEJIANG P.R. CHINA	Effizienz bei geringer Last (10 %), wenn Ausgangleistung > 10W:	64,59%
Modell:	HZ-G0501000USB	Leistungsaufnahme bei Nulllast:	0,10 W
Eingangsspannung:	100-240 V ~; 50/60 Hz	Schutzklasse:	II
Versorgungsspannung:	100-240 V ~; 50/60 Hz	Netzkabellänge:	ca. 150 cm
Ausgangsspannung:	5V \equiv , 1000 mA, max. 5 W	Schutzart:	IP20 - Geschützt gegen Eindringen von festen Fremdkörpern $\varnothing \geq 12$ mm. Kein Schutz gegen Wasser.
Ausgangsstrom:	1,0 A		
Ausgangsleistung:	5,0 W		

Akkus

Modell:	18650 3.7V2.0Ah
Spannung:	3,7V \equiv
Kapazität:	2 000 mAh
Typ:	wiederaufladbar / Fest integriert Lithium-Ionen-Akkupack

Konformitätserklärung

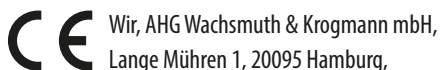

Wir, AHG Wachsmuth & Krogmann mbH, Lange Mühren 1, 20095 Hamburg, Deutschland erklären in alleiniger Verantwortung, dass das weiter oben genannte Produkt die grundlegenden Anforderungen der aufgeführten EU Richtlinien erfüllt.

Die EU-Konformitätserklärung kann bei der in der Garantiekarte angeführten Herstelleradresse angefordert werden.

Entsorgung

Verpackung entsorgen



Entsorgen Sie die Verpackung sortenrein. Geben Sie Pappe und Karton zum Altpapier, Folien in die Wertstoffsammlung.



Das Verpackungsmaterial ist teilweise wiederverwertbar. Entsorgen Sie die Verpackung umweltgerecht und führen Sie sie der Wertstoffsammlung zu. Entsorgen Sie sie an einer öffentlichen Sammelstelle.

Produkt entsorgen

(Anwendbar in der Europäischen Union und anderen europäischen Staaten mit Systemen zur getrennten Sammlung von Wertstoffen)



Altgeräte dürfen nicht in den Hausmüll! Sollte der Artikel einmal nicht mehr benutzt werden können, so ist jeder Verbraucher gesetzlich verpflichtet,

Altgeräte getrennt vom Hausmüll, z. B. bei einer Sammelstelle seiner Gemeinde / seines Stadtteils, abzugeben. Damit wird gewährleistet, dass Altgeräte fachgerecht verwertet und negative Auswirkungen auf die Umwelt vermieden werden, deswegen sind Elektrogeräte mit dem hier abgebildeten Symbol gekennzeichnet.



Batterien dürfen nicht in den Hausmüll!

Als Verbraucher sind Sie gesetzlich verpflichtet, alle Batterien, egal ob sie Schadstoffe* enthalten oder nicht, bei einer Sammelstelle in Ihrer Gemeinde/Ihrem Stadtteil oder im Handel abzugeben, damit sie einer umweltschonenden Entsorgung zugeführt werden können.

Geben Sie die Leuchte vollständig (mit dem Akku) und nur in entladem Zustand an Ihrer Sammelstelle ab.

*gekennzeichnet mit:

Cd = Cadmium, Hg = Quecksilber, Pb = Blei

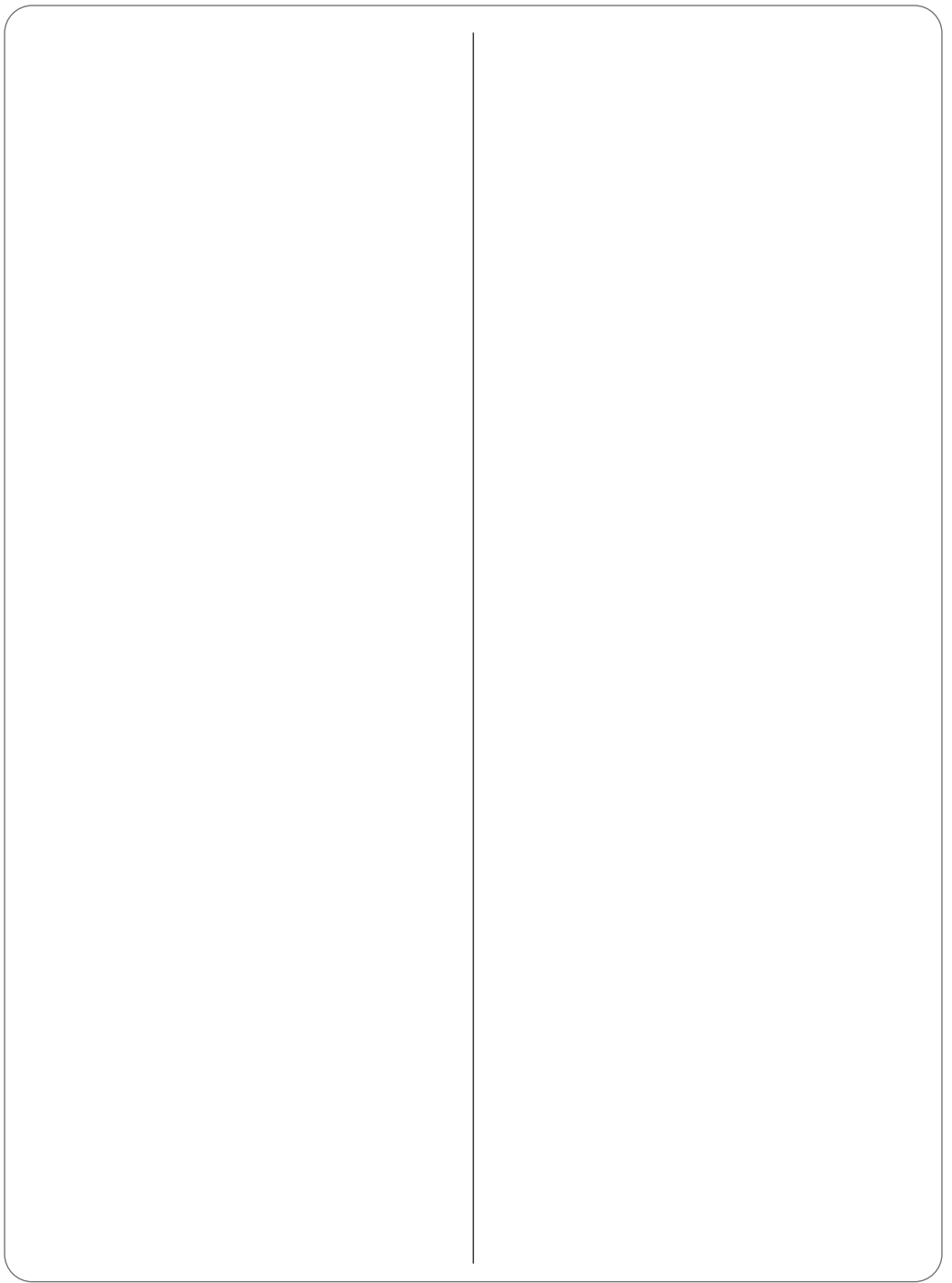

KLANTENSERVICE · SERVICE CLIENTS · KUNDENSERVICE

 + 32 (0) 3/231.72.25

 info@teknihall.be

De actuele versie van de gebruiksaanwijzing vindt u op onze homepage /
Vous trouverez la dernière version de la notice d'utilisation sur notre site Internet /
Sie finden die aktuellste Version der Bedienungsanleitung auf unserer Homepage unter

WWW.WACHSMUTH-KROGMANN.COM

© Copyright

Nadruk of vermenigvuldiging
(ook uittreksels) enkel met
goedkeuring van:

AHG Wachsmuth & Krogmann mbH
Lange Mühren 1
20095 Hamburg
Duitsland

Deze gedrukte tekst, inclusief alle
onderdelen heeft auteursrechten.

Elke beoordeling buiten de enge
grenzen van het auteursrecht is
zonder goedkeuring van
AHG Wachsmuth & Krogmann mbH
niet toegestaan en strafbaar.

Dit geldt in het bijzonder voor
vermenigvuldigingen, vertalingen,
microverfilmingen en de inpassing
en verwerking in elektronische
systemen.

Geïmporteerd door / Importé par / Importiert durch:

AHG Wachsmuth & Krogmann mbH
Lange Mühren 1, 20095 Hamburg,
Duitsland / Allemagne / Deutschland

50000956



01/2023

© Copyright

La réimpression ou la reproduction
(même sous forme d'extrait) n'est
autorisée qu'avec le consentement
de:

AHG Wachsmuth & Krogmann mbH
Lange Mühren 1
20095 Hambourg
Allemagne

Cet imprimé, y compris toutes ses
parties, est protégé par le droit
d'auteur.

Toute utilisation en dehors du cadre
strict de la législation sur le droit
d'auteur est interdite et punissable
sans le consentement de
AHG Wachsmuth & Krogmann mbH.

Cela vaut en particulier pour les
reproductions, les traductions, les
copies sur microfilms ainsi que pour
l'enregistrement et le traitement
dans des systèmes électroniques.

© Copyright

Nachdruck oder Vervielfältigung
(auch auszugsweise)
nur mit Genehmigung der:

AHG Wachsmuth & Krogmann mbH
Lange Mühren 1
20095 Hamburg
Deutschland

Diese Druckschrift, einschließlich
aller ihrer Teile, ist urheberrechtlich
geschützt.

Jede Verwertung außerhalb der
engen Grenzen des Urheberrechtes
ist ohne Zustimmung der
AHG Wachsmuth & Krogmann mbH
unzulässig und strafbar.

Das gilt insbesondere für Vervielfältigungen, Übersetzungen, Mikroverfilmungen und die Einspeisung und Verarbeitung in elektronischen Systemen.