



Bedienungsanleitung Mode d'emploi Istruzioni per l'uso

ADVENTURIDGE.

LED Campinglicht

Lanterne de camping LED

Lampada da campeggio a LED



Deutsch06
Français.....16
Italiano26

i



Mit QR-Codes schnell und einfach ans Ziel

Egal, ob Sie **Produktinformationen**, **Ersatzteile** oder **Zubehör** benötigen, Angaben über **Herstellergarantien** oder **Servicestellen** suchen oder sich bequem eine **Video-Anleitung** anschauen möchten, mit unseren QR-Codes gelangen Sie kinderleicht ans Ziel.

Was sind QR-Codes?

QR-Codes (QR = Quick Response) sind grafische Codes, die mithilfe einer Smartphone-Kamera gelesen werden und beispielsweise einen Link zu einer Internetseite oder Kontaktdaten enthalten.

Ihr Vorteil: Kein lästiges Eintippen von Internet-Adressen oder Kontaktdaten!

Und so geht's

Zum Scannen des QR-Codes benötigen Sie lediglich ein Smartphone, einen installierten QR-Code-Reader sowie eine Internet-Verbindung. Einen QR-Code-Reader finden Sie in der Regel kostenlos im App Store Ihres Smartphones.

Jetzt ausprobieren

Scannen Sie einfach mit Ihrem Smartphone den folgenden QR-Code und erfahren Sie mehr über Ihr neu erworbenes ALDI-Produkt.

Ihr ALDI-Serviceportal

Alle oben genannten Informationen erhalten Sie auch im Internet über das ALDI-Serviceportal unter www.aldi-service.ch.



Beim Ausführen des QR-Code-Readers können abhängig von Ihrem Tarif Kosten für die Internet-Verbindung entstehen.

Inhaltsverzeichnis

Übersicht	4
Verwendung	5
Lieferumfang/Geräteteile	6
Allgemeines	7
Bedienungsanleitung lesen und aufbewahren	7
Zeichenerklärung	7
Sicherheit	8
Bestimmungsgemäßer Gebrauch	8
Sicherheitshinweise	8
Erstinbetriebnahme	12
Leuchte und Lieferumfang prüfen	12
Batterien einlegen oder austauschen	12
Bedienung	13
Leuchte ein- und ausschalten	13
Leuchte aufhängen	13
Reinigung	13
Aufbewahrung	14
Technische Daten	14
Konformitätserklärung	15
Entsorgung	15
Verpackung entsorgen.....	15
Leuchte entsorgen	15

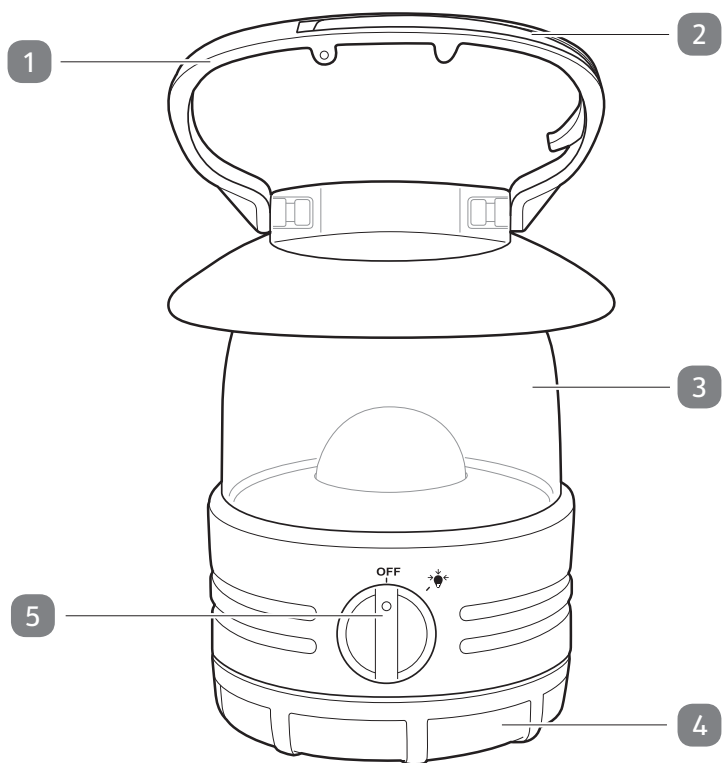

B

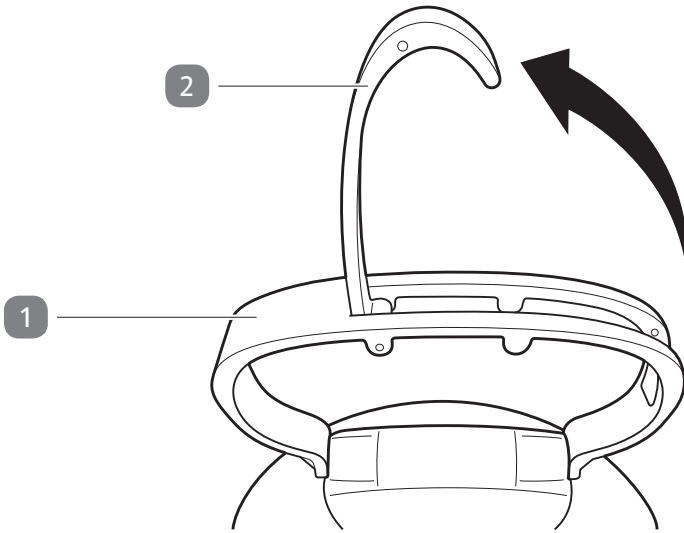

Lieferumfang/Geräteteile

- 1 Tragegriff
- 2 Aufhängehaken
- 3 Gehäuse
- 4 Batteriefachdeckel
- 5 Ein-/Aus-Schalter

Der Lieferumfang beinhaltet vier 1,5-V-Batterien vom Typ LR6 (AA).

Allgemeines

Bedienungsanleitung lesen und aufbewahren



Diese Bedienungsanleitung gehört zu diesem LED Campinglicht (im Folgenden nur „Leuchte“ genannt). Sie enthält wichtige Informationen zur Inbetriebnahme und Handhabung.

Lesen Sie die Bedienungsanleitung, insbesondere die Sicherheitshinweise, sorgfältig durch, bevor Sie die Leuchte einsetzen. Die Nichtbeachtung dieser Bedienungsanleitung kann zu schweren Verletzungen oder zu Schäden an der Leuchte führen.

Die Bedienungsanleitung basiert auf den in der Europäischen Union gültigen Normen und Regeln. Beachten Sie im Ausland auch landesspezifische Richtlinien und Gesetze.

Bewahren Sie die Bedienungsanleitung für die weitere Nutzung auf. Wenn Sie die Leuchte an Dritte weitergeben, geben Sie unbedingt diese Bedienungsanleitung mit.

Zeichenerklärung

Die folgenden Symbole und Signalwörter werden in dieser Bedienungsanleitung, auf der Leuchte oder auf der Verpackung verwendet.



WARNUNG!

Dieses Signalsymbol/-wort bezeichnet eine Gefährdung mit einem mittleren Risikograd, die, wenn sie nicht vermieden wird, den Tod oder eine schwere Verletzung zur Folge haben kann.

HINWEIS!

Dieses Signalwort warnt vor möglichen Sachschäden.



Dieses Symbol gibt Ihnen nützliche Zusatzinformationen zum Zusammenbau oder zum Betrieb.



Dieses Symbol gibt an, dass das Produkt der Schutzklasse III entspricht.

IP44

Geschützt gegen Eindringen von festen Fremdkörpern ≥ 1 mm und gegen Spritzwasser.



WARNUNG – ERSTICKUNGSGEFAHR!



Konformitätserklärung (siehe Kapitel „Konformitätserklärung“):
Mit diesem Symbol gekennzeichnete Produkte erfüllen alle anzuwendenden Gemeinschaftsvorschriften des Europäischen Wirtschaftsraums.

Sicherheit

Bestimmungsgemäßer Gebrauch

Die Leuchte ist ausschließlich als Lichtquelle beim Camping konzipiert. Sie ist ausschließlich für den Privatgebrauch bestimmt und nicht für den gewerblichen Bereich geeignet. Diese Leuchte dient der Akzentbeleuchtung und ist zur Raumbelichtung im Haushalt nicht geeignet.

Verwenden Sie die Leuchte nur, wie in dieser Bedienungsanleitung beschrieben. Jede andere Verwendung gilt als nicht bestimmungsgemäß und kann zu Sachschäden oder sogar zu Personenschäden führen. Die Leuchte ist kein Kinderspielzeug.

Der Hersteller oder Händler übernimmt keine Haftung für Schäden, die durch nicht bestimmungsgemäßen oder falschen Gebrauch entstanden sind.

Die Lichtquelle dieser Leuchte ist nicht ersetzbar. Wenn die Lichtquelle ihr Lebensdauerende erreicht hat, ist die gesamte Leuchte zu ersetzen.

Sicherheitshinweise



Verletzungsgefahr!

Unsachgemäßer Umgang mit der Leuchte kann zu Verletzungen führen.

- Blicken Sie bei Betrieb nicht für längere Zeit in die Lampe. Dies kann für die Augen schädlich sein.
- Lassen Sie die Leuchte während des Betriebs nicht unbeaufsichtigt.

**WARNUNG!****Stromschlaggefahr!**

Bei unsachgemäßem Umgang mit der Leuchte besteht Stromschlaggefahr.

- Betreiben Sie die Leuchte nicht, wenn sie sichtbare Schäden aufweist.
- Öffnen Sie das Gehäuse nicht, sondern überlassen Sie die Reparatur Fachkräften. Wenden Sie sich dazu an eine Fachwerkstatt. Bei eigenständig durchgeführten Reparaturen oder falscher Bedienung sind Haftungs- und Garantieansprüche ausgeschlossen.
- Bei Reparaturen dürfen nur Teile verwendet werden, die den ursprünglichen Gerätedaten entsprechen. In dieser Leuchte befinden sich elektrische und mechanische Teile, die zum Schutz gegen Gefahrenquellen unerlässlich sind.
- Verwenden Sie ausschließlich ein vollständig zusammengebautes Gerät.
- Kleben Sie keine Fremdkörper an die Leuchte und decken Sie sie nicht ab.
- Stellen Sie keine Gegenstände mit offenen Flammen, wie z. B. Kerzen, und keine mit Flüssigkeit gefüllten Gegenstände, wie z. B. Kaffeebecher, auf die Leuchte oder in deren Nähe.
- Halten Sie die Leuchte von offenem Feuer und heißen Flächen fern.
- Lagern Sie die Leuchte nie so, dass sie in eine Wanne oder in ein Waschbecken fallen kann.
- Wenn Sie die Leuchte nicht benutzen, sie reinigen oder wenn eine Störung auftritt, schalten Sie die Leuchte immer aus.



Gefahren für Kinder und Personen mit verringerten physischen, sensorischen oder mentalen Fähigkeiten (beispielsweise teilweise Behinderte, ältere Personen mit Einschränkung ihrer physischen und mentalen Fähigkeiten) oder Mangel an Erfahrung und Wissen (beispielsweise ältere Kinder).

- Diese Leuchte kann von Kindern ab acht Jahren und darüber sowie von Personen mit verringerten physischen, sensorischen oder mentalen Fähigkeiten oder Mangel an Erfahrung und Wissen benutzt werden, wenn sie beaufsichtigt oder bezüglich des sicheren Gebrauchs der Leuchte unterwiesen wurden und die daraus resultierenden Gefahren verstehen. Kinder dürfen nicht mit der Leuchte spielen. Reinigung und Benutzerwartung dürfen nicht von Kindern ohne Beaufsichtigung durchgeführt werden.
- Halten Sie Kinder, jünger als acht Jahre, von der Leuchte fern.
- Lassen Sie Kinder nicht mit dem Verpackungsmaterial spielen. Kinder können sich beim Spielen darin verfangen und ersticken.



Gefahren durch Batterien!

Wenn Sie Batterien unsachgemäß verwenden, besteht die Gefahr von Explosionen oder von Verätzungen durch auslaufende Batteriesäure.

- Schließen Sie Batterien niemals kurz.
- Zerlegen Sie Batterien niemals.
- Werfen Sie Batterien niemals in Feuer.
- Setzen Sie Batterien niemals übermäßiger Wärme oder direkter Sonneneinstrahlung aus.
- Öffnen Sie Batterien keinesfalls.
- Verwenden Sie nur Batterien des gleichen Typs.

- Stellen Sie die richtige Polarität beim Einlegen der Batterien sicher.
- Verwenden Sie niemals neue und gebrauchte Batterien zusammen.
- Wechseln Sie alle Batterien eines Satzes gleichzeitig.
- Laden Sie keine nicht wiederaufladbaren Batterien auf.
- Nicht mit Lithiumbatterien oder wiederaufladbaren Batterien verwenden!
- Entfernen Sie erschöpfte Batterien umgehend.
- Fassen Sie ausgelaufene Batterien nur mit Handschuhen an. Sollten Sie mit Batteriesäure in Kontakt kommen, waschen Sie die betroffene Stelle gründlich und mit reichlich klarem Wasser ab. Wenn austretende Batterieflüssigkeit in die Augen oder Schleimhäute gelangt, nehmen Sie umgehend zusätzlich ärztliche Hilfe in Anspruch.
- Halten Sie Batterien von Kindern fern.

HINWEIS!

Beschädigungsgefahr!

Unsachgemäßer Umgang mit der Leuchte kann zu Beschädigungen der Leuchte führen.

- Stellen Sie die Leuchte auf einer gut zugänglichen, ebenen, trockenen, hitzebeständigen und ausreichend stabilen Arbeitsfläche auf. Stellen Sie die Leuchte nicht an den Rand oder an die Kante der Arbeitsfläche.
- Stellen Sie die Leuchte nie auf oder in der Nähe von heißen Oberflächen ab (Herdplatten etc.).
- Setzen Sie die Leuchte niemals hoher Temperatur (Heizung etc.) oder Witterungseinflüssen (Regen etc.) aus.
- Halten Sie die Leuchte von Hitze, wie z. B. Heizkörpern, Öfen und anderen hitzeerzeugenden Geräten, direkter Sonneneinstrahlung, Staub und scharfen Kanten fern.

- Füllen Sie niemals Flüssigkeit in die Leuchte.
- Tauchen Sie die Leuchte zum Reinigen niemals in Wasser und verwenden Sie zur Reinigung keinen Dampfreiniger. Die Leuchte kann sonst beschädigt werden.
- Geben Sie die Leuchte keinesfalls in die Spülmaschine. Sie würden sie dadurch zerstören.
- Verwenden Sie die Leuchte nicht mehr, wenn die Kunststoffbauteile der Leuchte Risse oder Sprünge oder sich verformt haben. Ersetzen Sie beschädigte Bauteile nur durch passende Originalersatzteile.
- Die Verwendung von Zubehör und Geräteteilen, die vom Hersteller nicht ausdrücklich empfohlen werden, kann Schäden verursachen und führt zum Verlust der Garantie.

Erstinbetriebnahme

Leuchte und Lieferumfang prüfen

HINWEIS!

Beschädigungsgefahr!

Wenn Sie die Verpackung unvorsichtig mit einem scharfen Messer oder anderen spitzen Gegenständen öffnen, kann die Leuchte schnell beschädigt werden.

- Gehen Sie beim Öffnen sehr vorsichtig vor.
 1. Nehmen Sie die Leuchte aus der Verpackung.
 2. Prüfen Sie, ob die Lieferung vollständig ist (siehe **Abb. A**).
 3. Kontrollieren Sie, ob die Leuchte oder die Einzelteile Schäden aufweisen. Ist dies der Fall, benutzen Sie die Leuchte nicht. Wenden Sie sich über die auf der Garantiekarte angegebene Serviceadresse an den Hersteller.

Batterien einlegen oder austauschen

1. Um den Batteriefachdeckel **4** zu öffnen, drehen Sie diesen entgegen dem Uhrzeigersinn vom Gehäuse **3** ab.

2. Falls vorhanden, entnehmen Sie zuerst die alten Batterien.
3. Legen Sie vier Batterien 1,5 V , Typ AA/LR6 in das Batteriefach ein. Achten Sie auf die Polarität (+ / -) der Batterien.
4. Setzen Sie den Batteriefachdeckel auf das Gehäuse und drehen Sie ihn im Uhrzeigersinn fest. Achten Sie dabei auf die korrekte Lage des Dichtungsringes.

Bedienung

Leuchte ein- und ausschalten

- Drehen Sie den Ein-/Aus-Schalter  auf das Lampensymbol, um das Gerät einzuschalten. Drehen Sie den Schalter auf „OFF“, um das Gerät auszuschalten.

Leuchte aufhängen

Sie können die Leuchte mit dem im Tragegriff  integrierten Aufhängehaken  z. B. an einem Ast oder einer Stange aufhängen.

- Klappen Sie zum Aufhängen den Aufhängehaken nach oben (siehe **Abb. B**).

Reinigung

HINWEIS!

Kurzschlussgefahr!

In das Gehäuse eingedrungenes Wasser oder andere Flüssigkeiten können einen Kurzschluss verursachen.

- Tauchen Sie die Leuchte niemals in Wasser oder andere Flüssigkeiten.
- Achten Sie darauf, dass kein Wasser oder andere Flüssigkeiten in das Gehäuse gelangen.

HINWEIS!

Beschädigungsgefahr!

Unsachgemäßer Umgang mit der Leuchte kann zu Beschädigungen

der Leuchte führen.



- Verwenden Sie keine aggressiven Reinigungsmittel, Bürsten mit Metall- oder Nylonborsten sowie keine scharfen oder metallischen Reinigungsgegenstände wie Messer, harte Spachtel und dergleichen. Diese können die Oberflächen beschädigen.
- Geben Sie die Leuchte keinesfalls in die Spülmaschine. Sie würden sie dadurch zerstören.
 1. Nehmen Sie die Batterien aus der Leuchte, bevor Sie sie reinigen.
 2. Reinigen Sie die Leuchte mit einem angefeuchteten Tuch und verwenden Sie gegebenenfalls ein mildes Reinigungsmittel.
 3. Trocknen Sie alle Teile gut ab, bevor Sie die Leuchte wieder verwenden oder verstauen.

Aufbewahrung

Alle Teile müssen vor dem Aufbewahren vollkommen trocken sein.

- Bewahren Sie die Leuchte stets an einem trockenen, sauberen Ort auf.
- Schützen Sie die Leuchte vor direkter Sonneneinstrahlung.
- Lagern Sie die Leuchte für Kinder unzugänglich.

Technische Daten

Modell:	WS-9917-BS
Leuchtmittel:	1 × 0,5 W LED
Betriebsspannung:	6 V DC 
Batterien:	4 × AA/LR6; 1,5 V DC 
Lichtstrom:	max. 26 lm
Farbtemperatur:	ca. 6.500 K
Gehäusematerial:	ABS
Abmessungen (Ø × H):	ca. Ø 107 × 130 mm
Artikelnummer:	801121

Konformitätserklärung



Wir, AHG Wachsmuth & Krogmann mbH, Lange Mühren 1, 20095 Hamburg, Deutschland erklären in alleiniger Verantwortung, dass das weiter oben genannte Produkt die grundlegenden Anforderungen der aufgeführten EU Richtlinien erfüllt. Die EU-Konformitätserklärung kann bei der in der Garantiekarte angeführten Herstelleradresse angefordert werden.

Entsorgung

Verpackung entsorgen



Entsorgen Sie die Verpackung sortenrein. Geben Sie Pappe und Karton zum Altpapier, Folien in die Wertstoffsammlung.

Leuchte entsorgen

(Anwendbar in der Europäischen Union und anderen europäischen Staaten mit Systemen zur getrennten Sammlung von Wertstoffen)



Altgeräte dürfen nicht in den Hausmüll!

Sollte die Leuchte einmal nicht mehr benutzt werden können, so ist jeder Verbraucher **gesetzlich verpflichtet, Altgeräte getrennt vom Hausmüll**, z. B. bei einer Sammelstelle seiner Gemeinde/seines Stadtteils, abzugeben. Damit wird gewährleistet, dass Altgeräte fachgerecht verwertet und negative Auswirkungen auf die Umwelt vermieden werden. Deswegen sind Elektrogeräte mit dem hier abgebildeten Symbol gekennzeichnet.



Batterien und Akkus dürfen nicht in den Hausmüll!

Als Verbraucher sind Sie gesetzlich verpflichtet, alle Batterien und Akkus, egal ob sie Schadstoffe* enthalten oder nicht, bei einer Sammelstelle in Ihrer Gemeinde/Ihrem Stadtteil oder im Handel abzugeben, damit sie einer umweltschonenden Entsorgung zugeführt werden können.

Geben Sie die Leuchte vollständig (mit der Batterie) und nur in entladem Zustand an Ihrer Sammelstelle ab!

*gekennzeichnet mit: Cd = Cadmium, Hg = Quecksilber, Pb = Blei

Contenu de la livraison/pièces de l'appareil

- 1 Poignée de transport
- 2 Crochet
- 3 Boîtier
- 4 Couvercle du compartiment à piles
- 5 Interrupteur marche/arrêt

La livraison contient quatre piles 1,5 V DC alcalines de type LR6 (AA).

Généralités

Lire le mode d'emploi et le conserver



Ce mode d'emploi appartient à cette lanterne de camping LED (appelée seulement «lanterne» par la suite). Il contient des informations importantes pour la mise en service et la manipulation.

Lisez attentivement le mode d'emploi, notamment les consignes de sécurité, avant d'utiliser la lanterne. Le non-respect du présent mode d'emploi peut entraîner des blessures graves ou la détérioration de la lanterne.

Le mode d'emploi est basé sur les normes et réglementations en vigueur dans l'Union européenne. À l'étranger, veuillez également respecter les directives et lois spécifiques au pays.

Conservez le mode d'emploi pour des utilisations futures. Si vous remettez la lanterne à des tiers, joignez-y impérativement le présent mode d'emploi.

Légende des symboles

Les symboles et mots signalétiques suivants sont utilisés dans ce mode d'emploi, sur la lanterne ou sur l'emballage.



AVERTISSEMENT!

Ce symbole/mot signalétique indique qu'il existe un risque de degré moyen qui, si on ne l'évite pas, peut entraîner la mort ou une blessure grave.

AVIS!

Ce mot signalétique met en garde contre d'éventuels dommages matériels.



Ce symbole vous fournit des informations complémentaires utiles pour l'assemblage ou le fonctionnement.



Ce symbole indique que le produit correspond à la classe de protection III.

IP44

Protégée contre la pénétration de corps étrangers solides ≥ 1 mm et les éclaboussures d'eau.



AVERTISSEMENT – RISQUE DE SUFFOCATION!



Déclaration de conformité (voir chapitre «Déclaration de conformité»):
Les produits portant ce symbole sont conformes à toutes les dispositions communautaires applicables de l'Espace économique européen.

Sécurité

Utilisation conforme à l'usage prévu

La lanterne est conçue exclusivement comme source lumineuse pour le camping. Elle est exclusivement destinée à l'usage privé et n'est pas adaptée à une utilisation professionnelle. Cette lanterne est prévue pour un éclairage d'accentuation et ne convient pas pour un éclairage à l'intérieur de votre domicile.

Utilisez la lanterne uniquement de la manière décrite dans ce mode d'emploi. Toute autre utilisation est considérée comme non conforme à l'usage prévu et peut provoquer des dommages matériels, voire corporels. La lanterne n'est pas un jouet pour enfants.

Le fabricant ou commerçant décline toute responsabilité pour les dommages résultant d'une utilisation non conforme ou incorrecte.

Il n'est pas possible de remplacer la source lumineuse de cette lanterne. Quand la source lumineuse arrive en fin de vie, il faut remplacer la lanterne complète.

Consignes de sécurité



Risque de blessure!

Toute manipulation non conforme de la lanterne peut provoquer des blessures.

- Ne regardez pas la lumière de la lanterne de façon prolongée quand celle-ci est allumée. Ceci peut être dangereux pour les yeux.
- Ne laissez pas la lanterne sans surveillance lors de son utilisation.

**AVERTISSEMENT!****Risque d'électrocution!**

Il y a un risque d'électrocution en cas de manipulation non conforme de la lanterne.

- N'utilisez pas la lanterne si elle présente des dommages visibles.
- N'ouvrez pas le boîtier, demandez à des spécialistes d'effectuer la réparation. Adressez-vous pour ceci à un atelier spécialisé. Nous déclinons toute responsabilité et toute garantie en cas de réparations effectuées de votre propre chef ou d'utilisation incorrecte.
- Utilisez uniquement des composants correspondant aux données d'origine de l'appareil pour procéder aux réparations. Cette lanterne contient des pièces électriques et mécaniques indispensables comme protection contre les sources de danger.
- Utilisez exclusivement un appareil complètement assemblé.
- Ne collez pas d'objets sur la lanterne et ne la couvrez pas.
- Ne placez pas d'objets à flamme nue (p. ex.: des bougies) ni d'objets remplis de liquide (p. ex.: une tasse à café) sur ou à proximité de la lanterne.
- Tenez la lanterne à l'écart de toute flamme nue et de toute surface chaude.
- Ne rangez jamais la lanterne de manière à ce qu'elle puisse tomber dans une baignoire ou un lavabo.
- Éteignez toujours la lanterne si vous n'utilisez pas la lanterne, si vous voulez la nettoyer ou si une panne se produit.

**AVERTISSEMENT!**

Dangers pour les enfants et les personnes présentant des capacités physiques, sensorielles ou mentales réduites (p. ex.: les personnes partiellement handicapées, les personnes âgées avec des capacités physiques et mentales limitées) ou un manque d'expérience et de connaissances (p. ex.: les enfants plus âgés).

- Cette lanterne peut être utilisée par des enfants de plus de huit ans ainsi que par des personnes dont les capacités physiques, sensorielles ou mentales sont réduites ou manquant d'expérience et de connaissances, s'ils sont sous surveillance ou s'ils ont appris à utiliser la lanterne et s'ils ont compris les risques qui y sont liés. Les enfants ne doivent pas jouer avec la lanterne. Le nettoyage et l'entretien utilisateur ne doivent pas être effectués par des enfants sans surveillance.
- Tenez les enfants de moins de huit ans à l'écart de la lanterne.
- Ne laissez pas les enfants jouer avec le matériel d'emballage. Les enfants peuvent s'y emmêler et s'étouffer en jouant avec.



Risques liés aux piles!

Si vous utilisez les piles de manière non conforme, il y a risque d'explosions ou de brûlures dû à l'acide qui s'échappe des piles.

- Ne court-circuitez jamais les piles.
- Ne désassemblez jamais les piles.
- Ne jetez jamais les piles dans le feu.
- N'exposez jamais les piles à une chaleur excessive ou aux rayons directs du soleil.
- N'ouvrez jamais les piles.
- Utilisez uniquement des piles de même type.
- Respectez la polarité des piles lors de leur mise en place.
- N'utilisez jamais des piles neuves avec des piles usées.
- Remplacez toutes les piles à la fois.
- Ne rechargez pas des piles non rechargeables.
- Ne pas utiliser avec des piles au lithium ou des piles rechargeables!
- Retirez immédiatement les piles usées.
- Utilisez toujours des gants pour saisir les piles qui fuient.
En cas de contact avec l'acide des piles, lavez abondamment

la partie concernée avec de l'eau claire. En cas de contact du liquide des piles avec les yeux ou les muqueuses, consultez également immédiatement un médecin.

- Tenez les piles hors de portée des enfants.

AVIS!

Risque d'endommagement!

Toute manipulation non conforme de la lanterne peut endommager la lanterne.

- Placez la lanterne sur une surface de travail facile d'accès, plane, sèche, résistante à la chaleur et suffisamment stable. Ne placez pas la lanterne sur un rebord ou sur le bord de la surface de travail.
- Ne placez jamais la lanterne sur ou à proximité de surfaces brûlantes (plaques de cuisson, etc.).
- N'exposez jamais la lanterne à des températures élevées (chauffage, etc.) ni aux intempéries (pluie, etc.).
- Tenez la lanterne à l'écart de la chaleur (p. ex.: radiateurs, poêles et autres appareils de chauffage), des rayons directs du soleil, de la poussière et des arêtes vives.
- Ne versez jamais de liquides dans la lanterne.
- Ne plongez jamais la lanterne dans l'eau pour la nettoyer et n'utilisez pas de nettoyeur à vapeur. Ceci risquerait d'endommager la lanterne.
- Ne mettez jamais la lanterne dans le lave-vaisselle. Cela la détruirait.
- N'utilisez plus la lanterne si les éléments en plastique de la lanterne sont fissurés, fendus ou déformés. Remplacez les éléments endommagés uniquement par des pièces de rechange d'origine appropriées.
- L'utilisation d'accessoires et de pièces d'appareil, qui ne sont pas expressément recommandés par le fabricant, peut provoquer des dommages et entraîner la perte de la garantie.

Mise en service initiale

Vérifier la lanterne et le contenu de la livraison

AVIS!

Risque d'endommagement!

Si vous ouvrez négligemment l'emballage avec un couteau aiguisé ou à l'aide d'autres objets pointus, vous risquez rapidement d'endommager la lanterne.

– Ouvrez l'emballage avec précaution.

1. Retirez la lanterne de l'emballage.
2. Vérifiez si la livraison est complète (voir **fig. A**).
3. Contrôlez si la lanterne ou les pièces détachées sont endommagées. Si c'est le cas, n'utilisez pas la lanterne. Contactez le fabricant à l'aide de l'adresse de service indiquée sur la carte de garantie.

Insérer ou remplacer les piles

1. Pour ouvrir le couvercle du compartiment à piles **4**, dévissez-le du boîtier **3** dans le sens contraire des aiguilles d'une montre.
2. Le cas échéant, retirez d'abord les piles usées.
3. Insérez quatre piles batteries de 1,5 V **==**, type AA/LR6, dans le compartiment à piles. Veillez à respecter la polarité (+/-) des piles.
4. Placez le couvercle du compartiment à piles sur le boîtier et vissez-le dans le sens des aiguilles d'une montre. Veillez à ce que la bague d'étanchéité soit correctement positionnée.

Utilisation

Allumer et éteindre la lanterne

- Pour allumer l'appareil, faites tourner l'interrupteur marche/arrêt **5** sur le symbole de lampe. Pour éteindre l'appareil, faites tourner l'interrupteur sur la position «OFF».

Suspendre la lanterne

Vous pouvez suspendre la lanterne avec le crochet **2** intégré dans la poignée de transport **1**, p. ex., à une branche ou à un mât.

- Pour la suspendre, relevez le crochet (voir **fig. B**).

Nettoyage

AVIS!

Risque de court-circuit!

L'eau ou tout autre liquide s'infiltrant dans le boîtier peut provoquer un court-circuit.

- Ne plongez jamais la lanterne dans l'eau ou d'autres liquides.
- Veillez à ce qu'il n'y ait pas d'infiltration d'eau ou d'autres liquides dans le boîtier.

AVIS!

Risque d'endommagement!

Toute manipulation non conforme de la lanterne peut endommager la lanterne.



- N'utilisez aucun produit de nettoyage agressif, aucune brosse métallique ou en nylon, ainsi qu'aucun ustensile de nettoyage tranchant ou métallique tel qu'un couteau, une spatule dure ou un objet similaire. Ceux-ci peuvent endommager les surfaces.
- Ne mettez jamais la lanterne dans le lave-vaisselle. Cela la détruirait.
 1. Retirez les piles de la lanterne avant de la nettoyer.
 2. Nettoyez la lanterne avec un chiffon humide et utilisez, le cas échéant, un produit de nettoyage doux.
 3. Essuyez ensuite complètement toutes les pièces avant de réutiliser la lanterne ou de la ranger.

Rangement

Toutes les pièces doivent être totalement sèches avant de pouvoir être rangées.

- Rangez toujours la lanterne dans un endroit sec et propre.
- Tenez la lanterne à l'abri des rayons directs du soleil.
- Rangez la lanterne hors de portée des enfants.

Données techniques

Modèle:	WS-9917-BS
Agent lumineux:	1 × 0,5 W LED
Tension de service:	6 V DC 
Piles:	4 × AA/LR6; 1,5 V DC 
Flux lumineux:	max. 26 lm
Température de couleur:	env. 6 500 K
Matériau du boîtier:	ABS
Dimensions (Ø × H):	env. Ø 107 × 130 mm
N° d'article:	801121

Déclaration de conformité



Nous, la société AHG Wachsmuth & Krogmann mbH,
Lange Mühren 1, 20095 Hambourg, Allemagne,
déclarons sous notre seule responsabilité que le produit évoqué
ci-dessus remplit les exigences essentielles des directives
européennes mentionnées. La déclaration de conformité
de l'Union européenne peut être réclamée à l'adresse du
fabricant mentionnée sur le certificat de garantie.

Élimination

Éliminer l'emballage



Éliminez l'emballage en respectant les règles du tri sélectif. Mettez le carton dans la collecte de vieux papier, les films dans la collecte de recyclage.

Éliminer la lanterne

(Applicable dans l'Union européenne et dans les autres États européens disposant de systèmes de collecte séparée selon les matières à recycler)



Ne pas jeter les appareils usagés avec les déchets ménagers!

Quand la lanterne n'est plus utilisable, le consommateur est alors **légalement tenu de remettre les appareils usagés, séparés des déchets ménagers**, p. ex. à un centre de collecte de sa commune/son quartier. Ceci garantit un recyclage approprié des appareils usagés dans un circuit d'élimination respectueux de l'environnement. Pour cette raison, les appareils électriques sont pourvus du symbole imprimé ici.



Ne pas jeter les piles et les accus avec les déchets ménagers!

En tant que consommateur, vous êtes légalement tenu de porter les piles et accus, qu'ils contiennent des polluants* ou non, à un centre de collecte de votre commune/quartier ou du commerce, de sorte qu'ils puissent être éliminés dans le respect de l'environnement. Remettez la lanterne complète entièrement déchargée (avec la pile) à votre centre de collecte!

*marqué par: Cd = cadmium, Hg = mercure, Pb = plomb

Dotazione/parti dell'apparecchio

- 1 Maniglia per il trasporto
- 2 Gancio di sospensione
- 3 Corpo del dispositivo
- 4 Coperchio del vano batterie
- 5 Interruttore di accensione/spegnimento

La fornitura comprende quattro batterie da 1,5 V di tipo LR6 (AA).

Informazioni generali

Leggere e conservare le istruzioni per l'uso



Le presenti istruzioni per l'uso sono parte integrante della lampada da campeggio a LED (di seguito denominata semplicemente "lampada"). Esse contengono informazioni importanti relative alla messa in funzione e all'utilizzo.

Prima di mettere in funzione la lampada, leggere attentamente le istruzioni per l'uso, in particolar modo le avvertenze di sicurezza. Il mancato rispetto delle presenti istruzioni per l'uso può provocare lesioni gravi o danni alla lampada.

Le presenti istruzioni per l'uso si basano sulle norme e sui regolamenti in vigore nell'Unione Europea. All'estero, rispettare anche le direttive e le normative nazionali.

Conservare le istruzioni di montaggio per utilizzi futuri. In caso di cessione della lampada a terzi, consegnare tassativamente anche le presenti istruzioni per l'uso.

Descrizione pittogrammi

Nelle istruzioni per l'uso, sulla lampada stessa o sull'imballaggio sono riportati i seguenti simboli e le seguenti parole d'avvertimento.



AVVERTIMENTO!

Questo simbolo/parola d'avvertimento indica un pericolo a rischio medio che, se non evitato, può avere come conseguenza la morte o lesioni gravi.

AVVISO!

Questa parola d'avvertimento segnala possibili danni materiali.



Questo simbolo fornisce utili informazioni aggiuntive sul montaggio o sull'utilizzo.



Questo simbolo indica che il prodotto ha una classe di isolamento III.

IP44

Protetto dalla penetrazione di corpi estranei solidi ≥ 1 mm e da spruzzi d'acqua.



AVVERTIMENTO – PERICOLO DI SOFFOCAMENTO!



Dichiarazione di conformità (vedi capitolo “Dichiarazione di conformità”):
I prodotti identificati con questo simbolo soddisfano tutte le norme comunitarie applicabili nello Spazio economico europeo.

Sicurezza

Utilizzo conforme all'uso previsto

La lampada è stata progettata esclusivamente come sorgente luminosa da utilizzare in campeggio. È destinata esclusivamente all'uso in ambito privato e non in ambito commerciale. La lampada è ideata per l'illuminazione accentuata, non è adatta all'illuminazione in casa.

Utilizzare la lampada esclusivamente come descritto nelle presenti istruzioni per l'uso. Ogni altro utilizzo è da intendersi come non conforme allo scopo previsto e può provocare danni materiali o addirittura lesioni personali. La lampada non è un giocattolo per bambini.

Il produttore o rivenditore declina qualsiasi responsabilità per eventuali danni dovuti all'uso scorretto o non conforme alla destinazione d'uso.

La sorgente luminosa di questa lampada non è sostituibile. Quando la sorgente luminosa avrà raggiunto la fine della sua durata di vita utile, si dovrà sostituire l'intera lampada.

Avvertenze di sicurezza



Pericolo di lesioni!

Un utilizzo della lampada non conforme allo scopo previsto può provocare lesioni.

- Durante il funzionamento, non fissare la lampada per un periodo prolungato, in quanto ciò può provocare lesioni oculari.
- Non lasciare mai incustodita la lampada mentre è in funzione.



Pericolo di scosse elettriche!

L'uso improprio della lampada può provocare scosse elettriche.

- Non utilizzare la lampada se presenta danni visibili.
- Non aprire il dispositivo, bensì far eseguire la riparazione da persone qualificate. Rivolgersi ad un centro riparazioni. In caso di riparazioni eseguite in proprio o errato utilizzo, si escludono responsabilità e diritti di garanzia.
- Per le riparazioni, utilizzare solo componenti che siano corrispondenti alle specifiche originali dell'apparecchio. In questa lampada si trovano parti elettriche e meccaniche indispensabili per la protezione da fonti di pericolo.
- Utilizzare esclusivamente un dispositivo completamente assemblato.
- Non incollare corpi estranei sulla lampada e non coprire la lampada.
- Non posizionare oggetti con fiamme libere, come ad es. candele od oggetti contenenti liquidi, come ad es. tazze di caffè, sulla lampada o nelle sue vicinanze.
- Tenere la lampada lontano da fiamme libere e superfici roventi.
- Non riporre mai la lampada in posizione tale che possa cadere in una vasca o in un lavandino.
- Quando non si utilizza la lampada, quando la si pulisce o se si verifica un guasto, spegnerla sempre.



Pericoli per bambini e persone con ridotte capacità fisiche, sensoriali o mentali (per esempio persone parzialmente disabili, persone anziane con ridotte capacità fisiche e mentali) o ridotta esperienza e conoscenza (per esempio bambini più grandi).

- Questa lampada può essere utilizzata da bambini di età superiore agli otto anni e da persone con ridotte capacità fisiche, sensoriali e mentali, o prive di esperienza e cognizioni, a condizione che siano sotto sorveglianza o che siano stati istruiti sul modo sicuro di usare la lampada e abbiano compreso i rischi connessi al suo utilizzo. Non consentire ai bambini di giocare con la lampada. La pulizia e la manutenzione di competenza dell'utilizzatore non devono essere eseguite da bambini privi di sorveglianza.
- Tenere i bambini minori di otto anni lontano dalla lampada.
- Non permettere ai bambini di giocare con il materiale d'imballaggio. Giocando, potrebbero rimanervi intrappolati e soffocare.



Pericolo derivante dalle batterie!

Se si utilizzano le batterie in modo scorretto, si corre il rischio di esplosioni o ustioni chimiche causate dalla perdita di acido delle batterie.

- Non cortocircuitare mai le batterie.
- Non aprire mai le batterie.
- Non gettare mai le batterie nel fuoco.
- Evitare di esporre le batterie a fonti di calore eccessivo o alla luce solare diretta.
- Non aprire in nessun caso le batterie.

- Utilizzare solo batterie dello stesso tipo.
- Durante l'inserimento delle batterie, prestare attenzione alla corretta polarità.
- Non mischiare mai batterie vecchie e nuove.
- Sostituire tutte le batterie di un set allo stesso tempo.
- Non ricaricare batterie non ricaricabili.
- Non usare con batterie al litio o batterie ricaricabili!
- Rimuovere immediatamente le batterie scariche.
- Toccare batterie dalle quali fuoriesce il liquido solo con i guanti. Se si dovesse entrare in contatto con l'acido della batteria, lavare accuratamente la zona interessata con abbondante acqua pulita. Se il liquido fuoriuscito dalla batteria viene a contatto con gli occhi o le mucose, richiedere immediatamente assistenza medica.
- Tenere le batterie fuori dalla portata dei bambini.

AVVISO!

Pericolo di danneggiamento!

L'uso improprio della lampada può danneggiarla.

- Collocare la lampada su un ripiano facilmente accessibile, orizzontale, asciutto, resistente al calore e sufficientemente stabile. Non collocare la lampada vicino al bordo o allo spigolo di un ripiano.
- Non collocare mai la lampada sopra o accanto a superfici roventi (ad es. fornelli e simili).
- Non esporre mai la lampada a temperature elevate (termosifoni e simili) o ad agenti atmosferici (per es. pioggia).
- Tenere la lampada lontano da fonti di calore, come ad esempio radiatori, stufe e altri dispositivi che generano calore, al riparo dalla luce solare diretta e dalla polvere e lontano dagli spigoli vivi.
- Non versare mai liquidi nella lampada.

- Per pulire la lampada, si raccomanda di non immergerla mai in acqua e di non utilizzare un pulitore a vapore. Altrimenti, la lampada potrebbe danneggiarsi.
- Non lavare in nessun caso la lampada in lavastoviglie. Si danneggerebbe irrimediabilmente.
- Non utilizzare più la lampada se i suoi componenti in plastica sono screpolati, spaccati o si sono deformati. Sostituire i componenti danneggiati soltanto con gli appropriati ricambi originali.
- L'uso di accessori e parti non espressamente raccomandate dal produttore può causare danni e invalida la garanzia.

Prima messa in servizio

Controllo della lampada e della dotazione

AVVISO!

Pericolo di danneggiamento!

Se si apre l'imballaggio con un coltello affilato o altri oggetti appuntiti senza prestare sufficiente attenzione, è possibile danneggiare subito la lampada.

- Prestare molta attenzione durante l'apertura dell'imballaggio.
1. Estrarre la lampada dall'imballaggio.
 2. Controllare che la fornitura sia completa (vedi **Fig. A**).
 3. Controllare che la lampada o le singole parti non siano state danneggiate. In caso di danni, non utilizzare la lampada. Rivolgersi al produttore attraverso l'indirizzo del servizio assistenza clienti indicato nella scheda di garanzia.

Inserimento o sostituzione delle batterie

1. Per aprire il coperchio del vano batterie **4**, svitarlo dal corpo del dispositivo **3** ruotando in senso antiorario.
2. Estrarre prima le vecchie batterie, se presenti.
3. Inserire quattro batterie da 1,5 V  del tipo AA/LR6 nel vano batterie. Prestare attenzione alla polarità corretta (+/-) delle batterie.
4. Posizionare il coperchio del vano batterie sul corpo del dispositivo e fissarlo ruotandolo in senso orario. Prestare attenzione alla corretta posizione dell'anello di tenuta.

Utilizzo

Accensione e spegnimento della lampada

- Per accendere il dispositivo, ruotare l'interruttore di accensione/spegnimento **5** sul simbolo della lampada. Per spegnere il dispositivo, ruotare l'interruttore su "OFF".

Sospensione della lampada

È possibile utilizzare la maniglia per il trasporto **1** con il gancio di sospensione **2** integrato per appendere la lampada a un ramo o un'asta.

- Per appendere la lampada, ribaltare verso l'alto il gancio di sospensione (vedi **Fig. B**).

Pulizia

AVVISO!

Pericolo di corto circuito!

Infiltrazioni di acqua o altri liquidi nel corpo del dispositivo possono causare un corto circuito.

- Non immergere mai la lampada in acqua o altri liquidi.
- Assicurarsi che acqua o altri liquidi non possano infiltrarsi nel corpo del dispositivo.

AVVISO!

Pericolo di danneggiamento!

L'uso improprio della lampada può danneggiarla.



- Non utilizzare detersivi aggressivi, spazzole con setole metalliche o di nylon e utensili appuntiti o metallici quali coltelli, raschietti rigidi e simili, poiché potrebbero danneggiare le superfici.
- Non lavare in nessun caso la lampada in lavastoviglie. Si danneggerebbe irrimediabilmente.
 1. Prima di pulire la lampada, rimuovere le batterie.
 2. Pulire la lampada con un panno inumidito ed eventualmente una piccola quantità di detergente delicato.
 3. Asciugare bene tutte le parti prima di riutilizzare o riporre la lampada.

Conservazione

Prima di riporre il prodotto, assicurarsi che tutti i pezzi siano completamente asciutti.

- Conservare la lampada sempre in un luogo asciutto e pulito.
- Proteggere la lampada dai raggi solari diretti.
- Conservare la lampada fuori dalla portata dei bambini.

Dati tecnici

Modello:	WS-9917-BS
Lampadina:	1 × 0,5 W LED
Tensione di esercizio:	6 V DC 
Batterie:	4 × AA/LR6; 1,5 V DC 
Flusso luce:	max. 26 lm
Temperatura di colore:	ca. 6.500 K
Materiale corpo:	ABS
Dimensioni (Ø × H):	ca. Ø 107 × 130 mm
Numero articolo:	801121

Dichiarazione di conformità



Noi, la società AHG Wachsmuth & Krogmann mbH, Lange Mühren 1, 20095 Amburgo, Germania, dichiariamo sotto la nostra unica responsabilità che il prodotto sopra specificato è conforme ai requisiti fondamentali delle direttive UE elencate. La dichiarazione di conformità UE può essere richiesta all'indirizzo del produttore indicato sulla scheda della garanzia.

Smaltimento

Smaltimento dell'imballaggio



Smaltire l'imballaggio differenziandolo. Gettare il cartone e la scatola nella raccolta di carta straccia, la pellicola nella raccolta dei materiali riciclabili.

Smaltimento della lampada

(Applicabile nell'Unione europea e in altri Paesi europei con sistemi di raccolta differenziata)



Non smaltire gli apparecchi dismessi nei rifiuti domestici!

Qualora la lampada non fosse più utilizzabile, il consumatore è obbligato per legge a **smaltire gli apparecchi dismessi separatamente dai rifiuti domestici**, per esempio presso un centro di raccolta comunale/di quartiere. In tal modo, si garantisce che gli apparecchi dismessi siano correttamente smaltiti e si evitano ripercussioni negative sull'ambiente. Per questo motivo gli apparecchi elettronici sono contrassegnati dal simbolo qui a lato.



Le batterie e le batterie ricaricabili non devono essere smaltite insieme ai rifiuti domestici!

Il consumatore è obbligato per legge a smaltire tutte le batterie o batterie ricaricabili, indipendentemente dal fatto che contengano o meno sostanze dannose*, presso un centro di raccolta del proprio comune/quartiere o presso un negozio, in modo che possano essere smaltite in maniera ecosostenibile.

Consegnare la lampada sempre completa (con la batteria) e solo con batterie scariche presso il centro di raccolta!

*contrassegnate da: Cd = cadmio, Hg = mercurio, Pb = piombo



**Vertrieben durch: | Commercialisé par: |
Commercializzato da:**

AHG WACHSMUTH & KROGMANN MBH
LANGE MÜHREN 1
20095 HAMBURG
GERMANY

WKNF8076

**KUNDENDIENST • SERVICE APRÈS-VENTE
ASSISTENZA POST-VENDITA** 801121

Bitte wenden Sie sich an Ihre **ALDI SUISSE Filiale**.
Veuillez vous adresser à votre **filiale ALDI SUISSE**.
La preghiamo di rivolgersi alle sua **filiale ALDI SUISSE**.

MODELL / MODÈLE / MODELLO:
WS-9917-BS 06/2020

3

**JAHRE GARANTIE
ANS GARANTIE
ANNI DI GARANZIA**